

AMH/K Series

一般环境 / 皮带模组
Standard/Belt Type

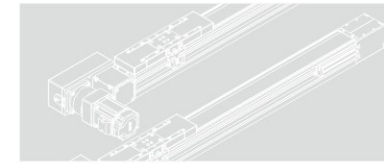

CONTENTS

Belt Type Driven

皮带驱动

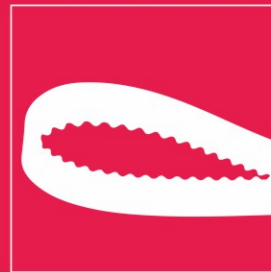

长行程·高速度

Long Stroke, High Speed

皮带驱动模组，可轻易达到长行程使用条件，实现大动作范围的应用。

采用铝挤压结构，内由滑轨、皮带及皮带轮设计组立，为您节省组装阶段的成本与时间。

最大行程可达4800mm。

并可达5500mm/s的线速度，提高机台的生产效率。

Belt drive module can easily achieve long travel conditions and large range of motion.

Aluminum extruded structure with slide rails, belt and pulley design, which saves you cost and time in the assembly stage.

Maximum stroke is 4800mm.

Line speed up to 5500mm/s to increase machine productivity.

AMH80



本体宽幅 80mm
最大行程 3000mm ... 347
最大荷重 25kg

AMK85



本体宽幅 85mm
最大行程 5000mm ... 363
最大荷重 100kg

AMK65



本体宽幅 65mm
最大行程 5000mm ... 351
最大荷重 60kg

AMK110



本体宽幅 110mm
最大行程 4800mm ... 371
最大荷重 200kg

AMK65S



本体宽幅 65mm
最大行程 3000mm ... 359
最大荷重 15kg

欧规皮带模组系列
Europe Type Belt Actuator

使用环境 Environment	传动方式 Driven Mode	式样 Specification	减速机构 Reducer Mechanism	马达容量 Motor Output (w)	本体宽幅 Width(mm)	位置重复精度 Repeatability(mm)	皮带规格 Belt Spec		最大可搬重量 Maximum Payload(kg)		最高速度 *1 Maximum Speed (mm/s)	标准行程及最高使用速度 Stroke(mm) & Maximum Speed(mm/s)																页数 Page					
							宽度 Belt Width(mm)	导程 Lead(mm)	水平使用 Horizontal	垂直使用 Vertical		行程 Stroke	50	200	400	600	800	1000	1200	1400	1600	1800	2000	2200	2400	2600	2800		3000	3200	3400	3600	3800
无尘环境 Clean Room	时规皮带 Timing Belt	AMH80	无 No	750W	80	±0.1	30	100	25	17	5000	5000																347					
		AMK65	有 Yes	400W	65	±0.1	30	110	60	17	1833	1833																351					
		AMK65S	无 No	400W	65	±0.1	30	110	15	17	5500	5500																359					
		AMK85	有 Yes	750W	85	±0.1	30	200	100	24	3333	3333																363					
		AMK110		750W	110	±0.1	40	240	200	50	4000	4000																371					

AMH80 单轴/1-axis

皮带驱动
Belt Drive

AMH80 单轴/1-axis

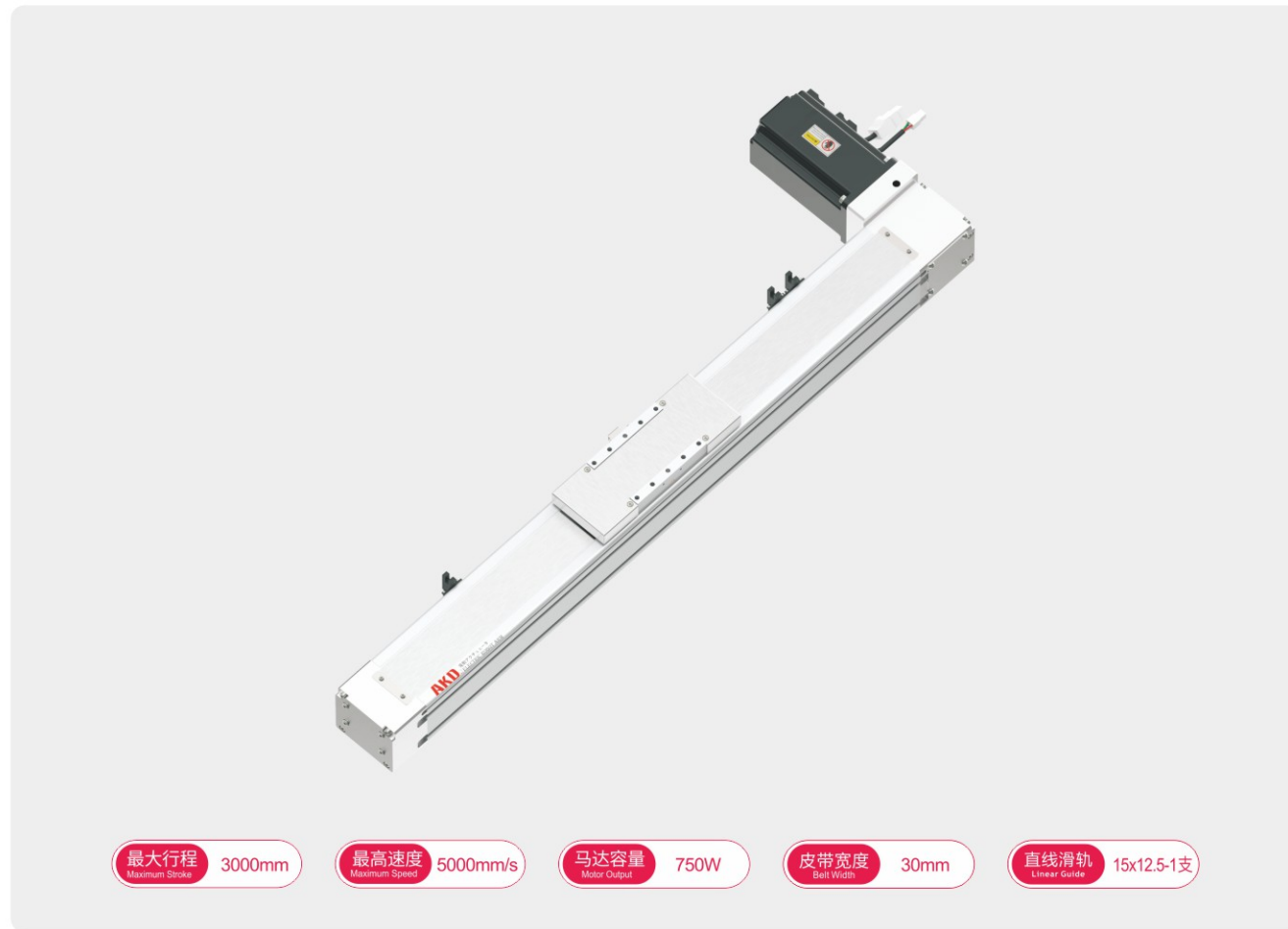

型号表示方式 Ordering Method

AMH80 - L 100 - 1000 - L - P75 - C4 - D123

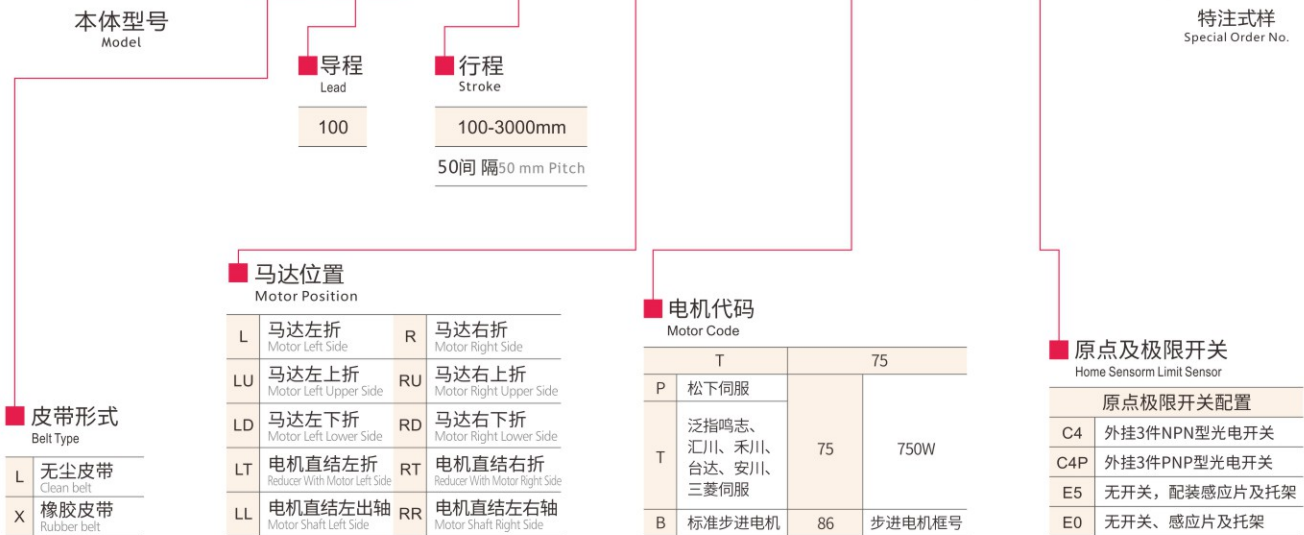

基本式样 Specification

规格 Spec	位置重复精度 Repeatability (mm)	±0.1					
	马达转速 Motor Speed (mm/s)	500	1000	1500	2000	2500	3000
	最高速度 Maximum Speed (mm/s)	850	1700	2550	3400	4250	5000
	最大可搬重量 Maximum Payload	水平使用 Horizontal (kg)					
部品 Parts	导程 Lead (mm)	100					
	定格推力 Rated Thrust (N)	132					
	标准行程 Stroke Pitch (mm)	100-3000mm/50间隔 50 mm Pitch					
	AC伺服马达容量 AC Servo Motor Output (w)	750					
	皮带宽度 Belt Width (mm)	30					
	高刚性直线滑轨 High Rigidity Linear Guide (mm)	W15xH12.5					
原点感应器 Home Sensor	外挂 Outside	EE-SX672(NPN)					

※马达加减速设定0.4秒。
Acceleration and deceleration value is set 0.4 second.

滑台固定块数量 Numbers of Fixing Screws

各行程固定块数量 Nuts Qty.(by stroke)			
有效行程 Stroke	数量 Quantity	有效行程 Stroke	数量 Quantity
100-950	6	2000-2450	12
1000-1450	8	2500-3000	14
1500-1950	10		

*滑台标准固定方式为下锁式。

感应器接线图<原点及端点> Sensor Layout

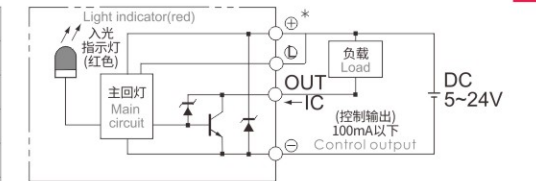

速度-荷重曲线图 Acceleration-Payload Relationship

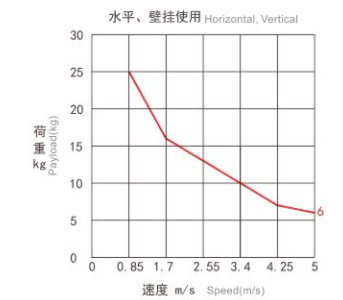

固定块安装示意图 Installation Reference

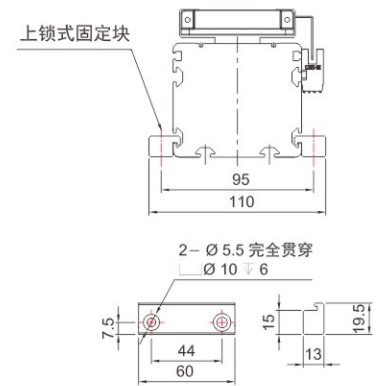

容许负载力距表 Allowable Moment

水平安装 Horizontal Installation		壁挂安装 Wall Installation	
重量 Weight	线速度 Speed	重量 Weight	线速度 Speed
6kg	5000mm/s	6kg	5000mm/s
7kg	4250mm/s	7kg	4250mm/s
10kg	3400mm/s	10kg	3400mm/s
13kg	2550mm/s	13kg	2550mm/s
16kg	1700mm/s	16kg	1700mm/s
25kg	850mm/s	25kg	850mm/s

静态容许负载力距 Static Loading Moment

位置 Position	力距 Moment (N.m)
MY	82
MP	82
MR	24

※力距表所表示的数据, 代表重心位置。
The torque value in the chart indicate the center of gravity.
※符合产品要求的正常使用下, 保证寿命为10000公里。
Operation life is 10,000km when the product is using under the specified conditions.
※倒吊使用无法套用标准规范, 如有需求请洽我司业务。
Data information is not for ceiling-mount inverse use.
Contact us for the details if you want to apply ceiling-mount inverse usage.

AMH80 单轴/1-axis

皮带驱动
Belt Drive

L 马达左折 Motor Left Side

(单位Unit:mm)

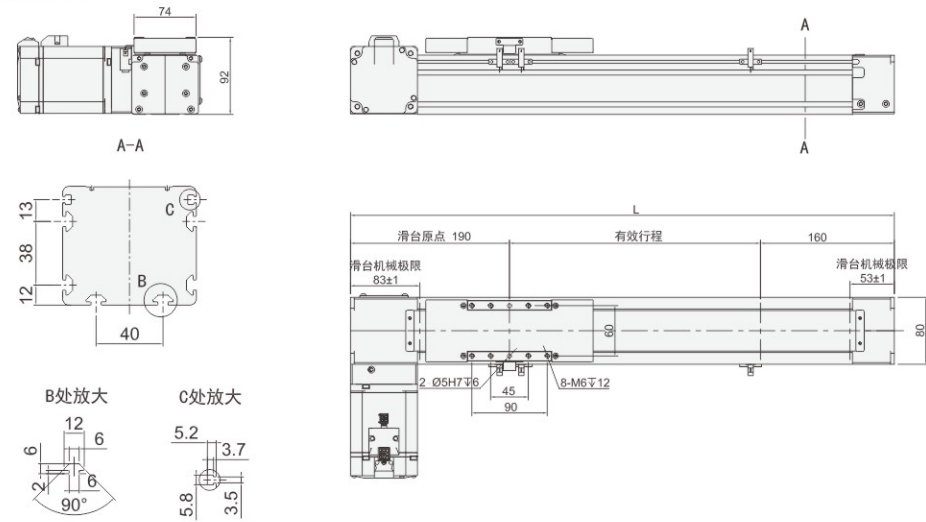

有效行程 stroke	100	200	300	400	500	600	700	800	900	1000	1100	1200	1300	1400	1500
L	450	550	650	750	850	950	1050	1150	1250	1350	1450	1550	1650	1750	1850
KG	4.81	5.65	6.49	7.33	8.17	9.01	9.85	10.69	11.53	12.37	13.21	14.05	14.89	15.73	16.57

有效行程 stroke	1600	1700	1800	1900	2000	2100	2200	2300	2400	2500	2600	2700	2800	2900	3000
L	1950	2050	2150	2250	2350	2450	2550	2650	2750	2850	2950	3050	3150	3250	3350
KG	17.41	18.25	19.09	19.93	20.77	21.61	22.45	23.29	24.13	24.97	25.81	26.65	27.49	28.33	29.17

R 马达右折 Motor Right Side

(单位Unit:mm)

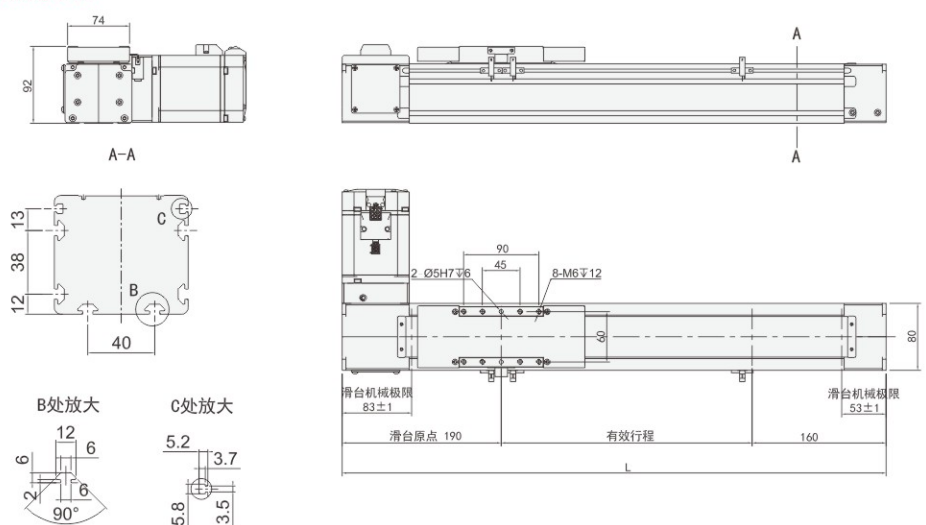

有效行程 stroke	100	200	300	400	500	600	700	800	900	1000	1100	1200	1300	1400	1500
L	450	550	650	750	850	950	1050	1150	1250	1350	1450	1550	1650	1750	1850
KG	4.81	5.65	6.49	7.33	8.17	9.01	9.85	10.69	11.53	12.37	13.21	14.05	14.89	15.73	16.57

有效行程 stroke	1600	1700	1800	1900	2000	2100	2200	2300	2400	2500	2600	2700	2800	2900	3000
L	1950	2050	2150	2250	2350	2450	2550	2650	2750	2850	2950	3050	3150	3250	3350
KG	17.41	18.25	19.09	19.93	20.77	21.61	22.45	23.29	24.13	24.97	25.81	26.65	27.49	28.33	29.17

MEMO

AMK65 单轴/1-axis

皮带驱动 Belt Drive

AMK65 单轴/1-axis

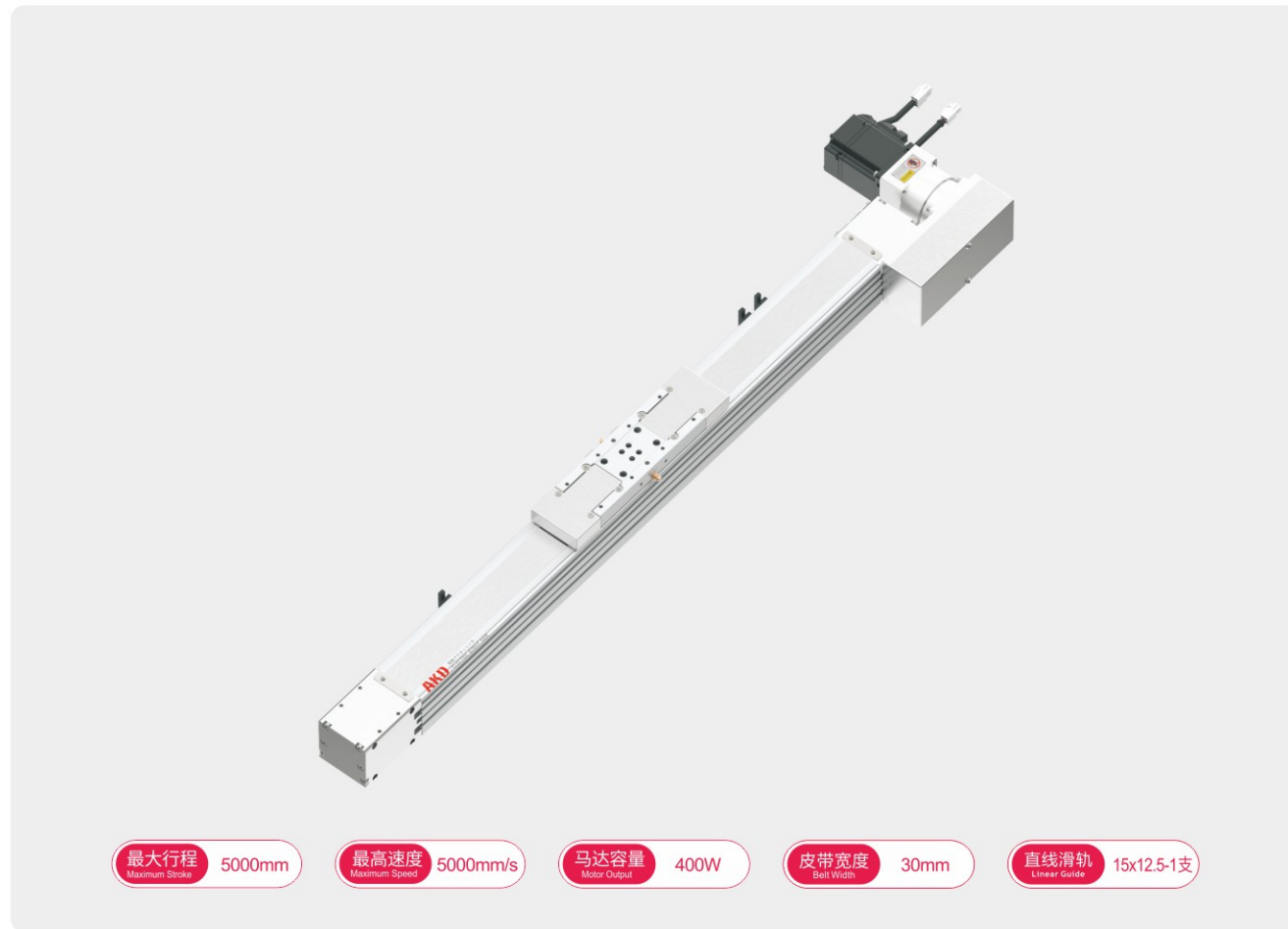

型号表示方式 Ordering Method

AMK65 - L 110 - 1000 - L - P40 - JS3 - C4 - D123



基本式样 Specification

规格 Spec	位置重复精度 Repeatability (mm)	±0.1						
	减速比 Reduction ratio	3:1	5:1	7:1	10:1			
	最高速度 Maximum Speed (mm/s)	1833	1100	785	550			
	最大可搬重量 Maximum Payload	水平使用 Horizontal (kg) 30	45	55	60	垂直使用 Vertical (kg) 9	15	16
部品 Parts	定格推力 Rated Thrust (N)	220						
	标准行程 Stroke Pitch (mm)	100-5000mm/ 100间隔 100 mm Pitch						
	AC伺服马达容量 AC Servo Motor Output (w)	400						
	皮带宽度 Belt Width (mm)	30						
	高刚性直线滑轨 High Rigidity Linear Guide (mm)	W15xH12.5						
原点感应器 Home Sensor	外挂 Outside	EE-SX672(NPN)						

※垂直使用时, 若皮带断裂, 承载物会有掉落之危险, 请留意。 ※马达加减速设定0.4秒。
 ※滑台未安装减速机时, 导程为110。 Acceleration and deceleration value is set 0.4 second.

感应器接线图<原点及端点> Sensor Layout

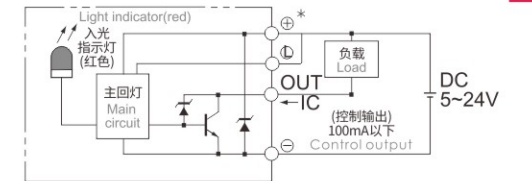

速度-荷重曲线图 Acceleration-Payload Relationship

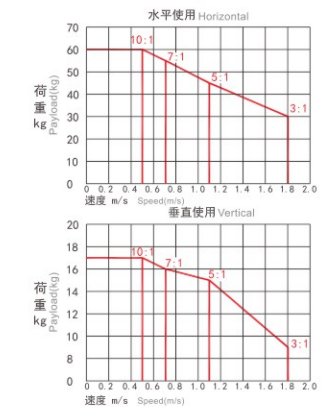

滑台固定块数量 Numbers of Fixing Screws

各行程固定块数量 Nuts Qty.(by stroke)			
有效行程 Stroke	数量 Quantity	有效行程 Stroke	数量 Quantity
100-500	4	2600-3000	14
600-1000	6	3100-3500	16
1100-1500	8	3600-4000	18
1600-2000	10	4100-4500	20
2100-2500	12	4600-5000	22

固定块安装示意图 Installation Reference

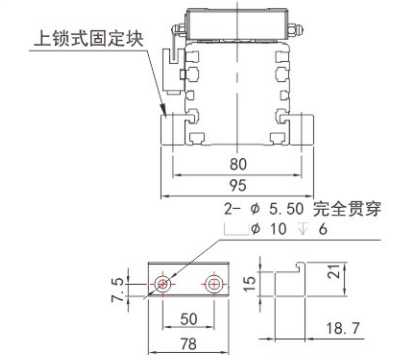

容许负载力距表 Allowable Moment

安装方式 Installation	水平安装 Horizontal Installation			壁挂安装 Wall Installation			垂直安装 Vertical Installation		
	A	B	C	A	B	C	A	C	
3:1	10kg	950	250	42	250	950	3kg	900	900
	20kg	420	105	18	105	420	6kg	450	450
	30kg	250	55	10	55	250	9kg	300	300
	25kg	950	140	24	140	950	5kg	900	900
	28kg	1300	145	25	145	1300	6kg	900	900
5:1	35kg	625	90	15	90	625	10kg	450	450
	45kg	450	55	10	55	450	15kg	300	300
	28kg	1300	145	25	145	1300	6kg	900	900
7:1	40kg	850	90	15	90	850	12kg	450	450
	55kg	550	50	10	50	550	16kg	300	300
	30kg	1850	145	25	145	1850	6kg	900	900
10:1	45kg	1250	90	15	90	1250	13kg	450	450
	60kg	800	50	10	50	800	17kg	300	300

静态容许负载力距 Static Loading Moment

力距 Moment	容许值 Allowable Value (N.m)
MY	338
MP	338
MR	59

※力距表所表示的数据, 代表重心位置。
 The torque value in the chart indicate the center of gravity.
 ※符合产品要求的正常使用下, 保证寿命为10000公里。
 Operation life is 10,000km when the product is using under the specified conditions.
 ※倒吊使用无法套用标准规范, 如有需求请洽询我司业务。
 Data information is not for ceiling-mount inverse use.
 Contact us for the details if you want to apply ceiling-mount inverse usage.

AMK65 单轴/1-axis

皮带驱动
Belt Drive

AMK65 单轴/1-axis

L 马达左折 Motor Left Side

(单位Unit: mm)

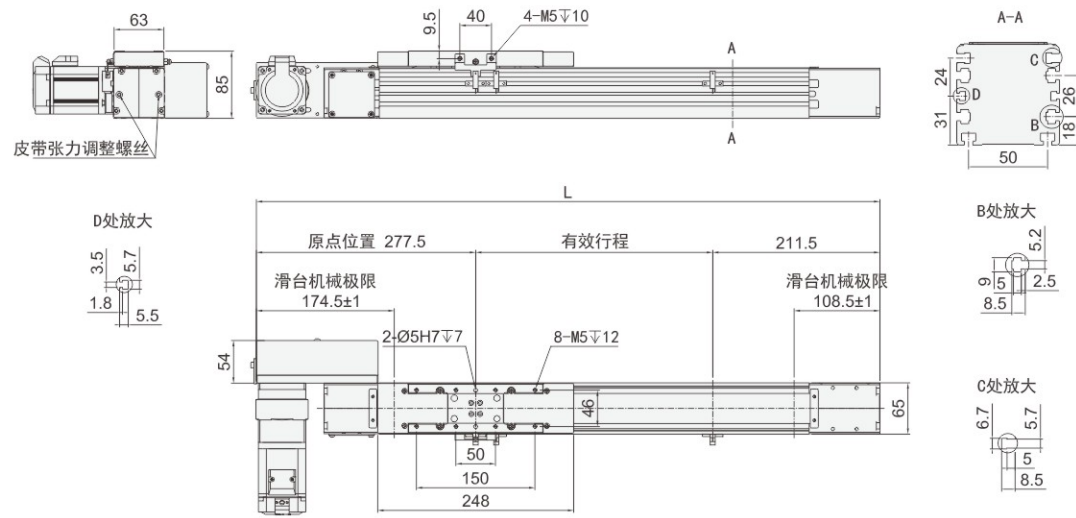

有效行程 stroke	100	200	300	400	500	600	700	800	900	1000	1100	1200	1300	1400	1500	1600	1700	1800	1900	2000	2100	2200	2300	2400	2500
L	589	689	789	889	989	1089	1189	1289	1389	1489	1589	1689	1789	1889	1989	2089	2189	2289	2389	2489	2589	2689	2789	2889	2989
KG	7.87	8.43	8.99	9.55	10.11	10.67	11.23	11.79	12.35	12.91	13.47	14.03	14.59	15.15	15.71	16.27	16.83	17.39	17.95	18.51	19.07	19.63	20.19	20.75	21.31

有效行程 stroke	2600	2700	2800	2900	3000	3100	3200	3300	3400	3500	3600	3700	3800	3900	4000	4100	4200	4300	4400	4500	4600	4700	4800	4900	5000
L	3089	3189	3289	3389	3489	3589	3689	3789	3889	3989	4089	4189	4289	4389	4489	4589	4689	4789	4889	4989	5089	5189	5289	5389	5489
KG	21.87	22.43	22.99	23.55	24.11	24.67	25.23	25.79	26.35	26.91	27.47	28.03	28.59	29.15	29.71	30.27	30.83	31.39	31.95	32.51	33.07	33.63	34.19	34.75	35.31

LU 马达左上折 Motor Left Upper Side

(单位Unit: mm)

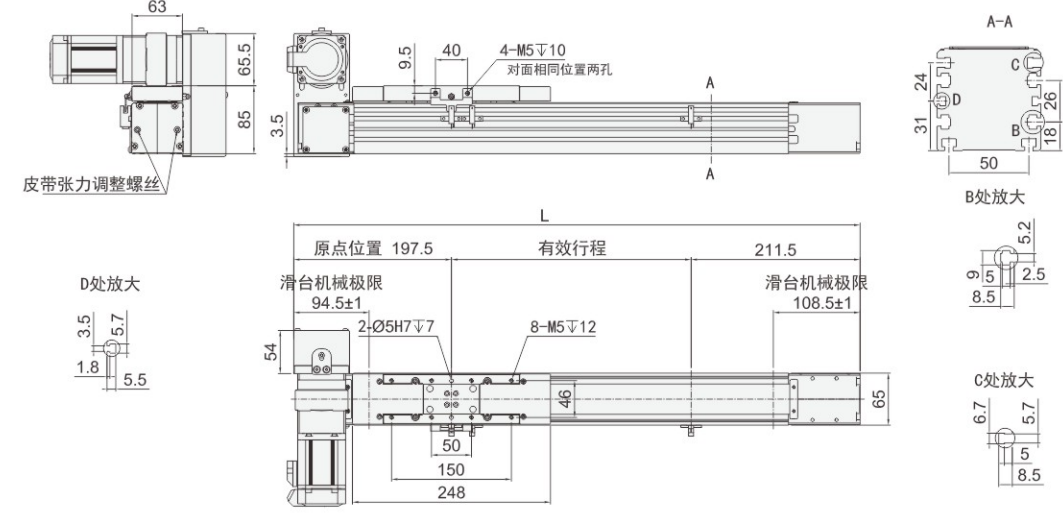

有效行程 stroke	100	200	300	400	500	600	700	800	900	1000	1100	1200	1300	1400	1500	1600	1700	1800	1900	2000	2100	2200	2300	2400	2500
L	509	609	709	809	909	1009	1109	1209	1309	1409	1509	1609	1709	1809	1909	2009	2109	2209	2309	2409	2509	2609	2709	2809	2909
KG	7.87	8.43	8.99	9.55	10.11	10.67	11.23	11.79	12.35	12.91	13.47	14.03	14.59	15.15	15.71	16.27	16.83	17.39	17.95	18.51	19.07	19.63	20.19	20.75	21.31

有效行程 stroke	2600	2700	2800	2900	3000	3100	3200	3300	3400	3500	3600	3700	3800	3900	4000	4100	4200	4300	4400	4500	4600	4700	4800	4900	5000
L	3009	3109	3209	3309	3409	3509	3609	3709	3809	3909	4009	4109	4209	4309	4409	4509	4609	4709	4809	4909	5009	5109	5209	5309	5409
KG	21.87	22.43	22.99	23.55	24.11	24.67	25.23	25.79	26.35	26.91	27.47	28.03	28.59	29.15	29.71	30.27	30.83	31.39	31.95	32.51	33.07	33.63	34.19	34.75	35.31

R 马达右折 Motor Right Side

(单位Unit: mm)

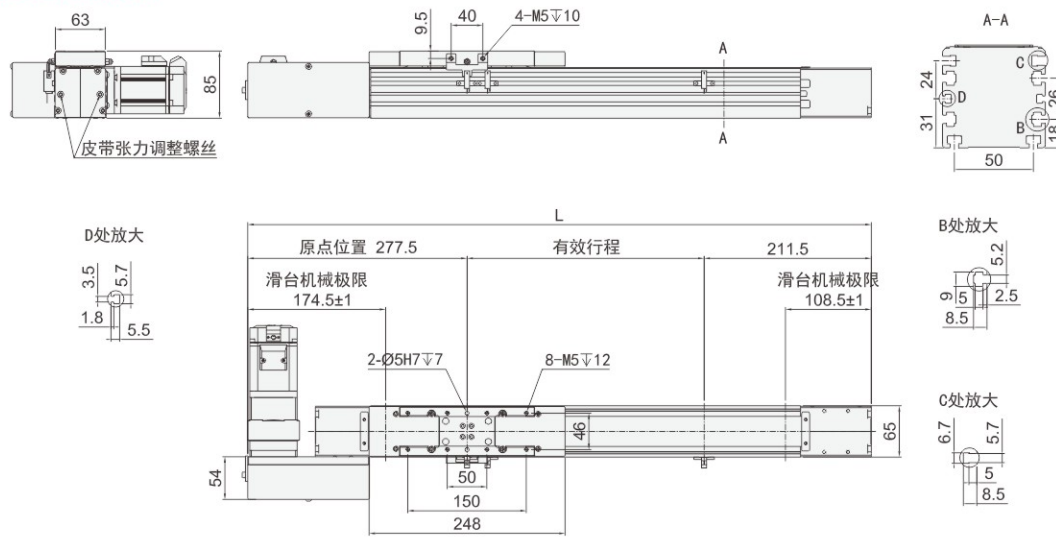

有效行程 stroke	100	200	300	400	500	600	700	800	900	1000	1100	1200	1300	1400	1500	1600	1700	1800	1900	2000	2100	2200	2300	2400	2500
L	589	689	789	889	989	1089	1189	1289	1389	1489	1589	1689	1789	1889	1989	2089	2189	2289	2389	2489	2589	2689	2789	2889	2989
KG	7.87	8.43	8.99	9.55	10.11	10.67	11.23	11.79	12.35	12.91	13.47	14.03	14.59	15.15	15.71	16.27	16.83	17.39	17.95	18.51	19.07	19.63	20.19	20.75	21.31

有效行程 stroke	2600	2700	2800	2900	3000	3100	3200	3300	3400	3500	3600	3700	3800	3900	4000	4100	4200	4300	4400	4500	4600	4700	4800	4900	5000
L	3089	3189	3289	3389	3489	3589	3689	3789	3889	3989	4089	4189	4289	4389	4489	4589	4689	4789	4889	4989	5089	5189	5289	5389	5489
KG	21.87	22.43	22.99	23.55	24.11	24.67	25.23	25.79	26.35	26.91	27.47	28.03	28.59	29.15	29.71	30.27	30.83	31.39	31.95	32.51	33.07	33.63	34.19	34.75	35.31

RU 马达右上折 Motor Right Upper Side

(单位Unit: mm)

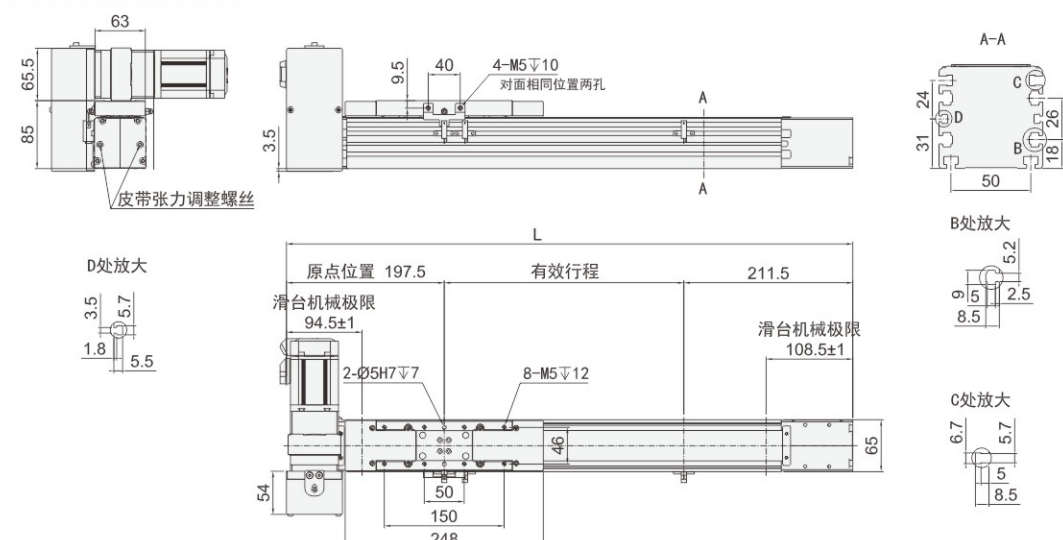

有效行程 stroke	100	200	300	400	500	600	700	800	900	1000	1100	1200	1300	1400	1500	1600	1700	1800	1900	2000	2100	2200	2300	2400	2500
L	509	609	709	809	909	1009	1109	1209	1309	1409	1509	1609	1709	1809	1909	2009	2109	2209	2309	2409	2509	2609	2709	2809	2909
KG	7.87	8.43	8.99	9.55	10.11	10.67	11.23	11.79	12.35	12.91	13.47	14.03	14.59	15.15	15.71	16.27	16.83	17.39	17.95	18.51	19.07	19.63	20.19	20.75	21.31

有效行程 stroke	2600	2700	2800	2900	3000	3100	3200	3300	3400	3500	3600	3700	3800	3900	4000	4100	4200	4300	4400	4500	4600	4700	4800	4900	5000
L	3009	3109	3209	3309	3409	3509	3609	3709	3809	3909	4009	4109	4209	4309	4409	4509	4609	4709	4809	4909	5009	5109	5209	5309	5409
KG	21.87	22.43	22.99	23.55	24.11	24.67	25.23	25.79	26.35	26.91	27.47	28.03	28.59	29.15	29.71	30.27	30.83	31.39	31.95	32.51	33.07	33.63	34.19	34.75	35.31

AMK65 单轴/1-axis

皮带驱动 Belt Drive

AMK65 单轴/1-axis

LD 马达左下折 Motor Left Lower Side

(单位Unit: mm)

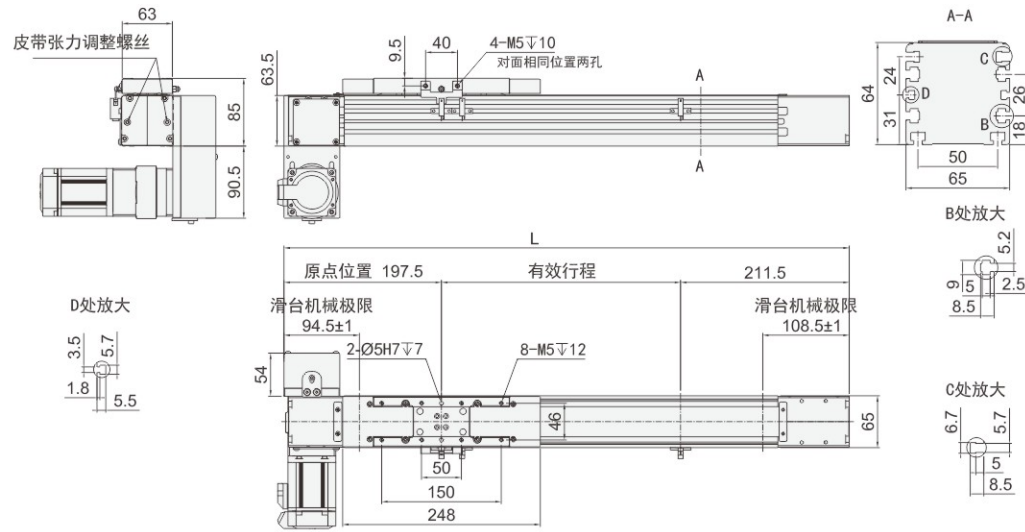

有效行程 stroke	100	200	300	400	500	600	700	800	900	1000	1100	1200	1300	1400	1500	1600	1700	1800	1900	2000	2100	2200	2300	2400	2500
L	509	609	709	809	909	1009	1109	1209	1309	1409	1509	1609	1709	1809	1909	2009	2109	2209	2309	2409	2509	2609	2709	2809	2909
KG	7.87	8.43	8.99	9.55	10.11	10.67	11.23	11.79	12.35	12.91	13.47	14.03	14.59	15.15	15.71	16.27	16.83	17.39	17.95	18.51	19.07	19.63	20.19	20.75	21.31

有效行程 stroke	2600	2700	2800	2900	3000	3100	3200	3300	3400	3500	3600	3700	3800	3900	4000	4100	4200	4300	4400	4500	4600	4700	4800	4900	5000
L	3009	3109	3209	3309	3409	3509	3609	3709	3809	3909	4009	4109	4209	4309	4409	4509	4609	4709	4809	4909	5009	5109	5209	5309	5409
KG	21.87	22.43	22.99	23.55	24.11	24.67	25.23	25.79	26.35	26.91	27.47	28.03	28.59	29.15	29.71	30.27	30.83	31.39	31.95	32.51	33.07	33.63	34.19	34.75	35.31

LL 电机直结左出轴 Motor Shaft Left Side

(单位Unit: mm)

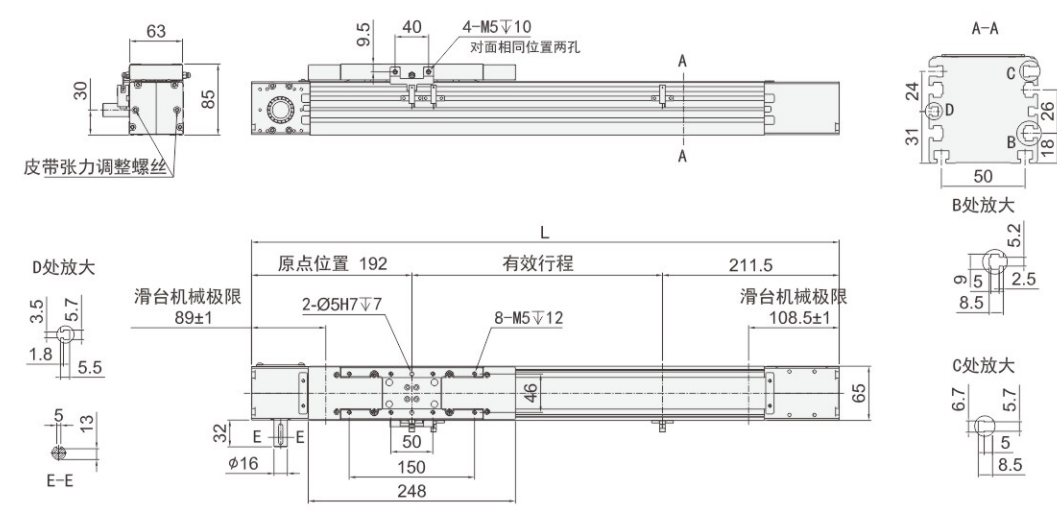

有效行程 stroke	100	200	300	400	500	600	700	800	900	1000	1100	1200	1300	1400	1500	1600	1700	1800	1900	2000	2100	2200	2300	2400	2500
L	503.5	603.5	703.5	803.5	903.5	1003.5	1103.5	1203.5	1303.5	1403.5	1503.5	1603.5	1703.5	1803.5	1903.5	2003.5	2103.5	2203.5	2303.5	2403.5	2503.5	2603.5	2703.5	2803.5	2903.5
KG	4.36	4.9	5.44	5.98	6.52	7.06	7.6	8.14	8.68	9.22	9.76	10.3	10.84	11.38	11.92	12.46	13.0	13.54	14.08	14.62	15.16	15.7	16.24	16.78	17.32

有效行程 stroke	2600	2700	2800	2900	3000	3100	3200	3300	3400	3500	3600	3700	3800	3900	4000	4100	4200	4300	4400	4500	4600	4700	4800	4900	5000
L	3003.5	3103.5	3203.5	3303.5	3403.5	3503.5	3603.5	3703.5	3803.5	3903.5	4003.5	4103.5	4203.5	4303.5	4403.5	4503.5	4603.5	4703.5	4803.5	4903.5	5003.5	5103.5	5203.5	5303.5	5403.5
KG	17.86	18.4	18.94	19.48	20.02	20.56	21.1	21.64	22.18	22.72	23.26	23.8	24.34	24.88	25.42	25.96	26.5	27.04	27.58	28.12	28.66	29.2	29.74	30.28	30.82

RD 马达右下折 Motor Right Lower Side

(单位Unit: mm)

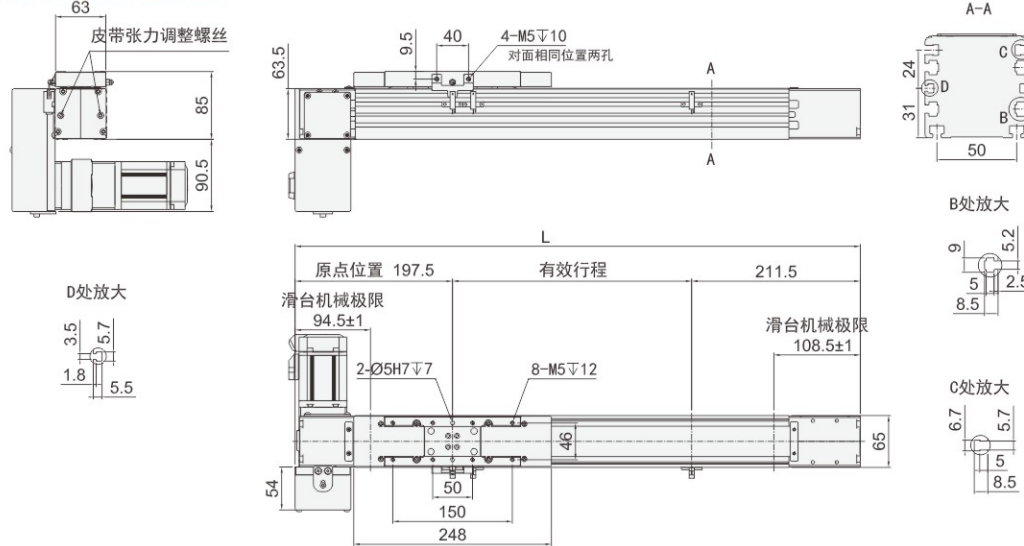

有效行程 stroke	100	200	300	400	500	600	700	800	900	1000	1100	1200	1300	1400	1500	1600	1700	1800	1900	2000	2100	2200	2300	2400	2500
L	509	609	709	809	909	1009	1109	1209	1309	1409	1509	1609	1709	1809	1909	2009	2109	2209	2309	2409	2509	2609	2709	2809	2909
KG	7.87	8.43	8.99	9.55	10.11	10.67	11.23	11.79	12.35	12.91	13.47	14.03	14.59	15.15	15.71	16.27	16.83	17.39	17.95	18.51	19.07	19.63	20.19	20.75	21.31

有效行程 stroke	2600	2700	2800	2900	3000	3100	3200	3300	3400	3500	3600	3700	3800	3900	4000	4100	4200	4300	4400	4500	4600	4700	4800	4900	5000
L	3009	3109	3209	3309	3409	3509	3609	3709	3809	3909	4009	4109	4209	4309	4409	4509	4609	4709	4809	4909	5009	5109	5209	5309	5409
KG	21.87	22.43	22.99	23.55	24.11	24.67	25.23	25.79	26.35	26.91	27.47	28.03	28.59	29.15	29.71	30.27	30.83	31.39	31.95	32.51	33.07	33.63	34.19	34.75	35.31

RR 电机直结右出轴 Motor Shaft Right Side

(单位Unit: mm)

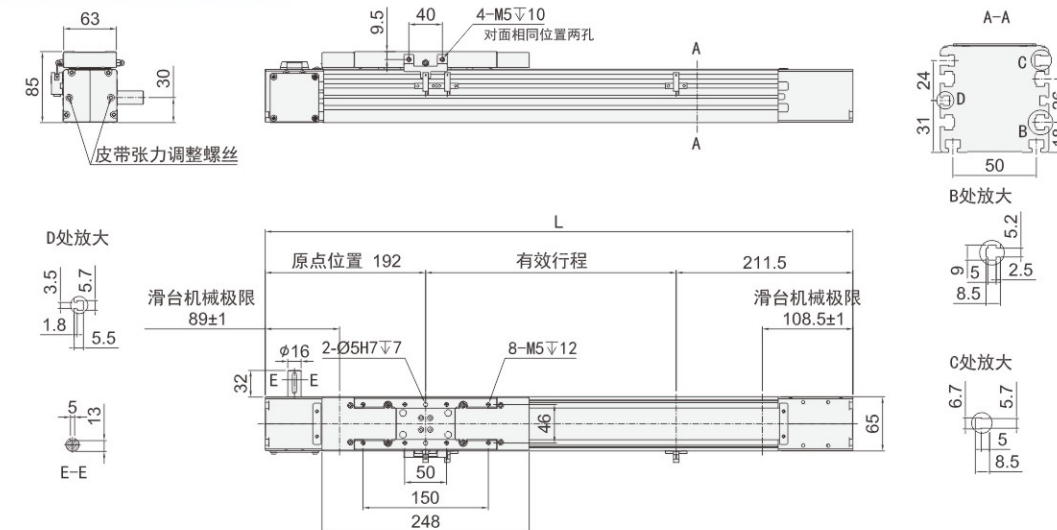

有效行程 stroke	100	200	300	400	500	600	700	800	900	1000	1100	1200	1300	1400	1500	1600	1700	1800	1900	2000	2100	2200	2300	2400	2500
L	503.5	603.5	703.5	803.5	903.5	1003.5	1103.5	1203.5	1303.5	1403.5	1503.5	1603.5	1703.5	1803.5	1903.5	2003.5	2103.5	2203.5	2303.5	2403.5	2503.5	2603.5	2703.5	2803.5	2903.5
KG	4.36	4.9	5.44	5.98	6.52	7.06	7.6	8.14	8.68	9.22	9.76	10.3	10.84	11.38	11.92	12.46	13.0	13.54	14.08	14.62	15.16	15.7	16.24	16.78	17.32

有效行程 stroke	2600	2700	2800	2900	3000	3100	3200	3300	3400	3500	3600	3700	3800	3900	4000	4100	4200	4300	4400	4500	4600	4700	4800	4900	5000
L	3003.5	3103.5	3203.5	3303.5	3403.5	3503.5	3603.5	3703.5	3803.5	3903.5	4003.5	4103.5	4203.5	4303.5	4403.5	4503.5	4603.5	4703.5	4803.5	4903.5	5003.5	5103.5	5203.5	5303.5	5403.5
KG	17.86	18.4	18.94	19.48	20.02	20.56	21.1	21.64	22.18	22.72	23.26	23.8	24.34	24.88	25.42	25.96	26.5	27.04	27.58	28.12	28.66	29.2	29.74	30.28	30.82

AMK65 单轴/1-axis

皮带驱动
Belt Drive

LT 电机直结左折 Reducer With Motor Left Side

(单位Unit:mm)

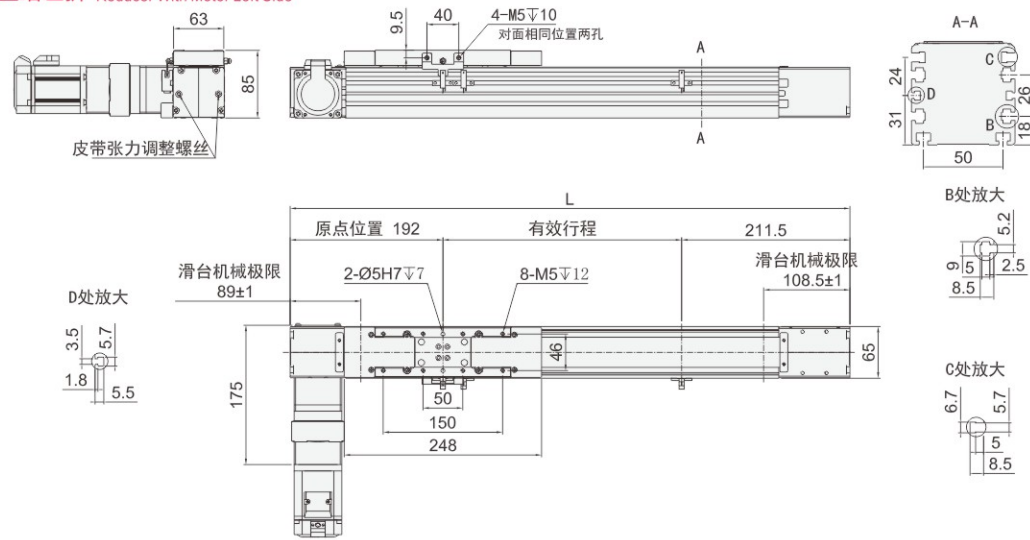

有效行程 stroke	100	200	300	400	500	600	700	800	900	1000	1100	1200	1300	1400	1500	1600	1700	1800	1900	2000	2100	2200	2300	2400	2500
L	503.5	603.5	703.5	803.5	903.5	1003.5	1103.5	1203.5	1303.5	1403.5	1503.5	1603.5	1703.5	1803.5	1903.5	2003.5	2103.5	2203.5	2303.5	2403.5	2503.5	2603.5	2703.5	2803.5	2903.5
KG	6.87	7.39	7.91	8.43	8.95	9.47	9.99	10.51	11.03	11.55	12.07	12.59	13.11	13.63	14.15	14.67	15.19	15.71	16.23	16.75	17.27	17.79	18.31	18.83	19.35

有效行程 stroke	2600	2700	2800	2900	3000	3100	3200	3300	3400	3500	3600	3700	3800	3900	4000	4100	4200	4300	4400	4500	4600	4700	4800	4900	5000
L	3003.5	3103.5	3203.5	3303.5	3403.5	3503.5	3603.5	3703.5	3803.5	3903.5	4003.5	4103.5	4203.5	4303.5	4403.5	4503.5	4603.5	4703.5	4803.5	4903.5	5003.5	5103.5	5203.5	5303.5	5403.5
KG	19.87	20.39	20.91	21.43	21.95	22.47	22.99	23.51	24.03	24.55	25.07	25.59	26.11	26.63	27.15	27.67	28.19	28.71	29.23	29.75	30.27	30.79	31.31	31.83	32.35

RT 电机直结右折 Reducer With Motor Right Side

(单位Unit:mm)

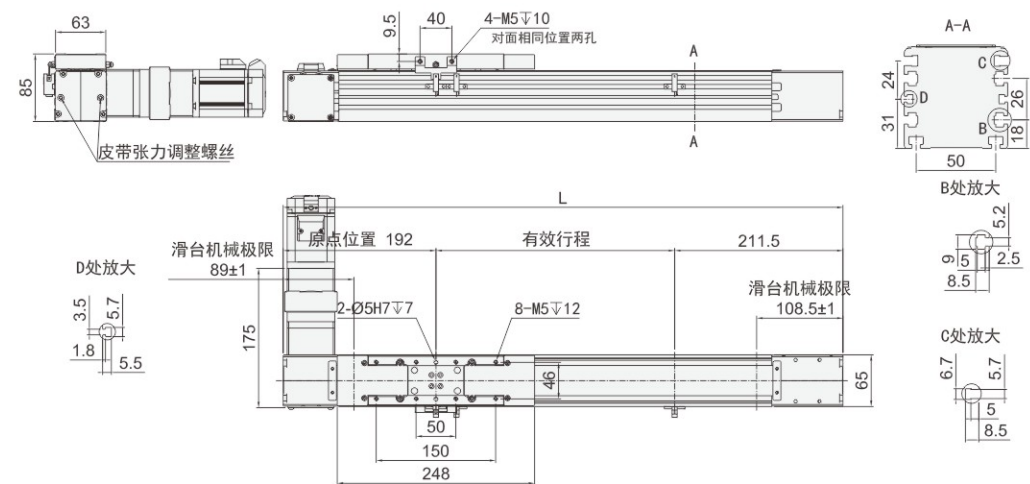

有效行程 stroke	100	200	300	400	500	600	700	800	900	1000	1100	1200	1300	1400	1500	1600	1700	1800	1900	2000	2100	2200	2300	2400	2500
L	503.5	603.5	703.5	803.5	903.5	1003.5	1103.5	1203.5	1303.5	1403.5	1503.5	1603.5	1703.5	1803.5	1903.5	2003.5	2103.5	2203.5	2303.5	2403.5	2503.5	2603.5	2703.5	2803.5	2903.5
KG	6.87	7.39	7.91	8.43	8.95	9.47	9.99	10.51	11.03	11.55	12.07	12.59	13.11	13.63	14.15	14.67	15.19	15.71	16.23	16.75	17.27	17.79	18.31	18.83	19.35

有效行程 stroke	2600	2700	2800	2900	3000	3100	3200	3300	3400	3500	3600	3700	3800	3900	4000	4100	4200	4300	4400	4500	4600	4700	4800	4900	5000
L	3003.5	3103.5	3203.5	3303.5	3403.5	3503.5	3603.5	3703.5	3803.5	3903.5	4003.5	4103.5	4203.5	4303.5	4403.5	4503.5	4603.5	4703.5	4803.5	4903.5	5003.5	5103.5	5203.5	5303.5	5403.5
KG	19.87	20.39	20.91	21.43	21.95	22.47	22.99	23.51	24.03	24.55	25.07	25.59	26.11	26.63	27.15	27.67	28.19	28.71	29.23	29.75	30.27	30.79	31.31	31.83	32.35

MEMO

AMK65S 单轴/1-axis

皮带驱动 Belt Drive

AMK65S 单轴/1-axis

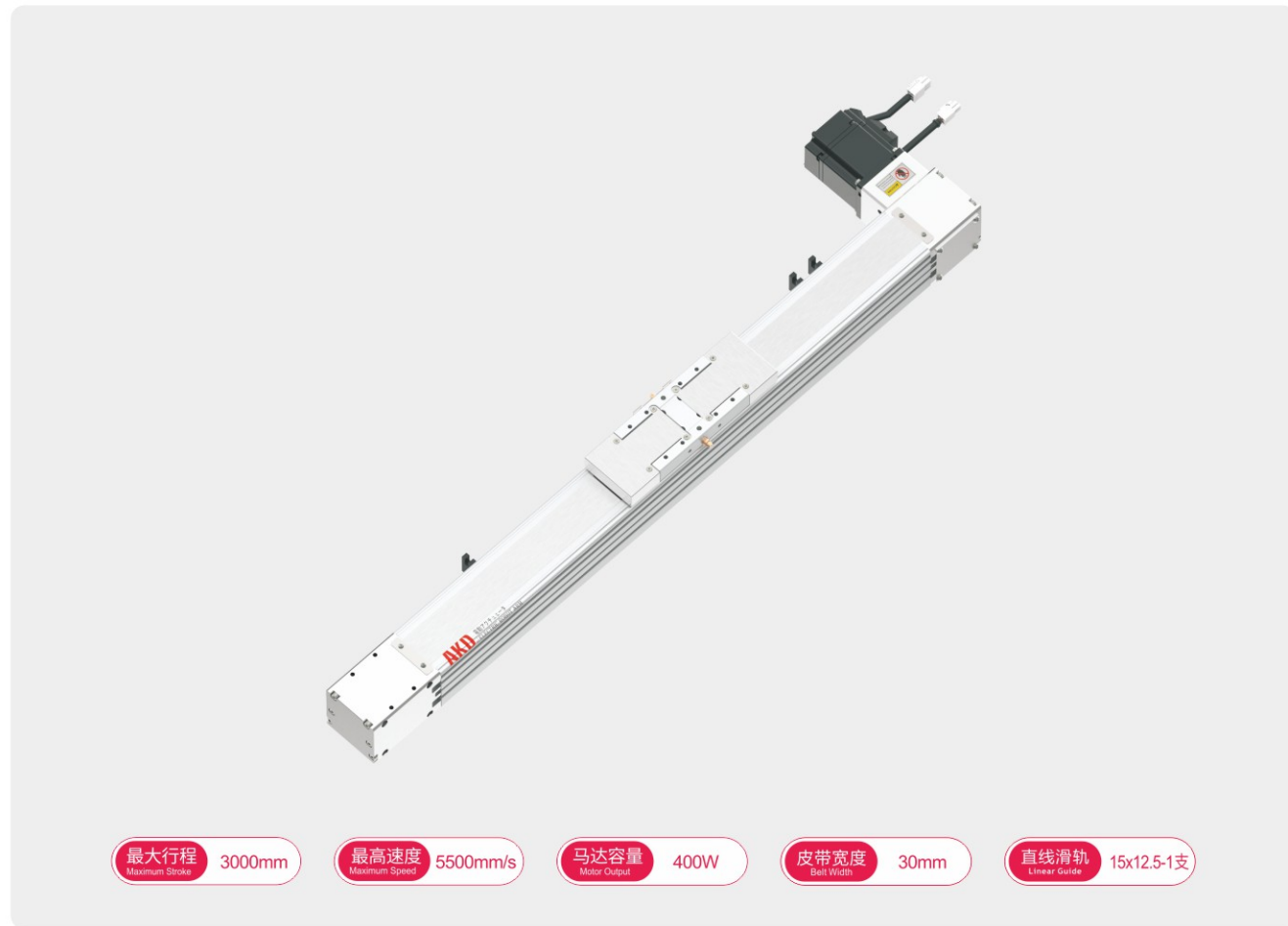

基本式样 Specification

规格 Spec	位置重复精度 Repeatability (mm)	±0.1					
	马达转速 Motor Speed (mm/s)	500	1000	1500	2000	2500	3000
	最高速度 Maximum Speed (mm/s)	916	1833	2750	3666	4583	5500
	最大可搬重量 Maximum Payload	水平使用 Horizontal (kg)					
部品 Parts	导程 Lead (mm)	110					
	定格推力 Rated Thrust (N)	92					
	标准行程 Stroke Pitch (mm)	100-3000mm/50间隔 50 mm Pitch					
	AC伺服马达容量 AC Servo Motor Output (w)	400					
	皮带宽度 Belt Width (mm)	30					
	高刚性直线滑轨 High Rigidity Linear Guide (mm)	W15xH12.5					
	原点感应器 Home Sensor	外挂 Outside	EE-SX672(NPN)				

※马达加减速设定0.4秒。
Acceleration and deceleration value is set 0.4 second.

感应器接线图<原点及端点> Sensor Layout

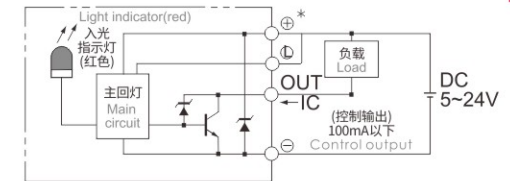

速度-荷重曲线图 Acceleration-Payload Relationship

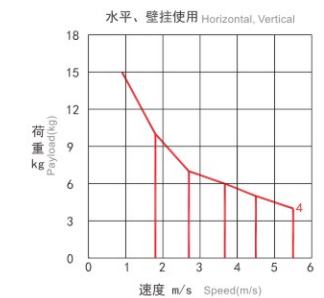

滑台固定块数量 Numbers of Fixing Screws

各行程固定块数量 Nuts Qty.(by stroke)			
有效行程 Stroke	数量 Quantity	有效行程 Stroke	数量 Quantity
100-950	6	2000-2450	12
1000-1450	8	2500-3000	14
1500-1950	10		

*滑台标准固定方式为下锁式。

固定块安装示意图 Installation Reference

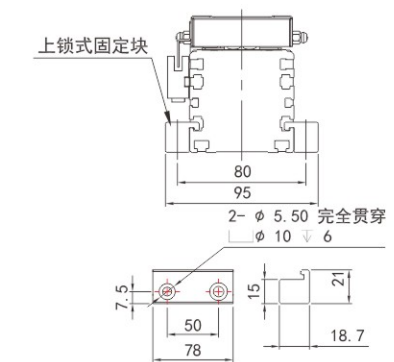

型号表示方式 Ordering Method

AMK65S - L 110 - 1000 - L - P40 - C4 - D123

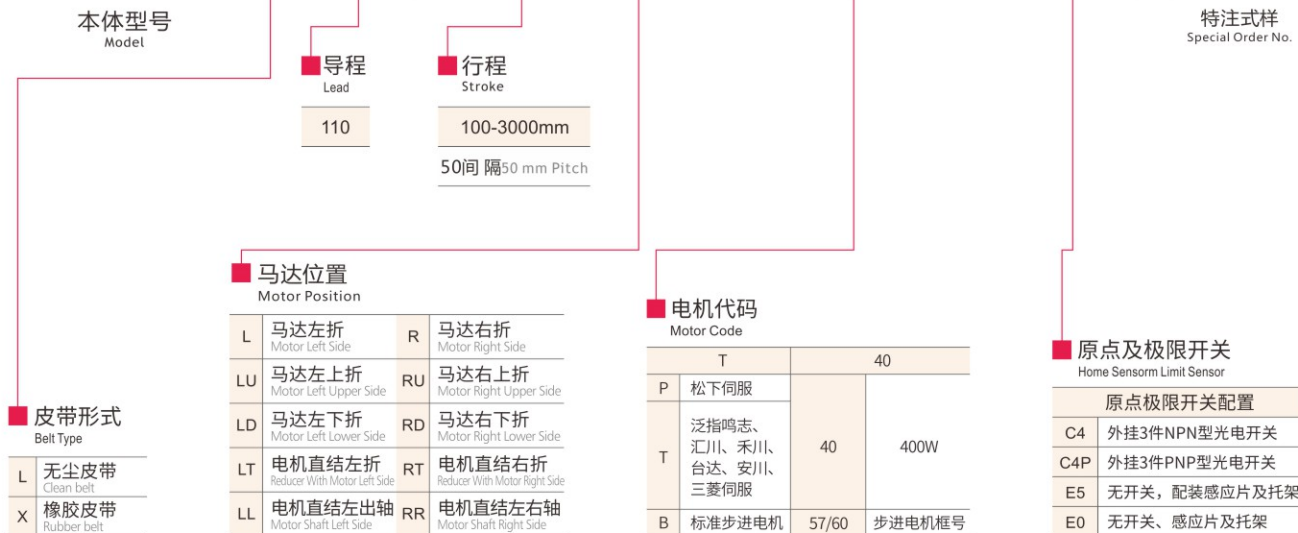

容许负载力距表 Allowable Moment

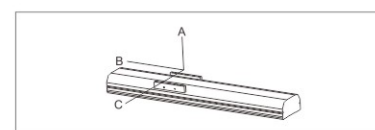

(单位 Unit: mm)				
水平安装 Horizontal Installation	线速度 Speed	A	B	C
4kg	5500mm/s	168	100	25
5kg	4583mm/s	168	75	18
6kg	3666mm/s	170	58	15
7kg	2750mm/s	192	48	12
10kg	1833mm/s	240	47	12
15kg	916mm/s	240	42	12

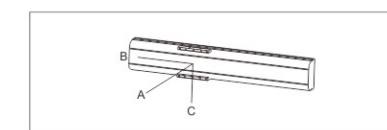

(单位 Unit: mm)				
壁挂安装 Wall Installation	线速度 Speed	A	B	C
4kg	5500mm/s	25	100	168
5kg	4583mm/s	18	75	168
6kg	3666mm/s	15	58	170
7kg	2750mm/s	12	48	192
10kg	1833mm/s	12	47	240
15kg	916mm/s	12	42	240

静态容许负载力距 Static Loading Moment

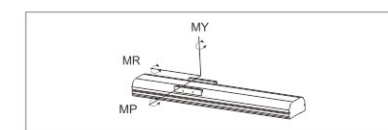

(单位 Unit: N.m)	
MY	44
MP	44
MR	12

※力距表所表示的数据, 代表重心位置。
The torque value in the chart indicate the center of gravity.
※符合产品要求的正常使用下, 保证寿命为10000公里。
Operation life is 10,000km when the product is using under the specified conditions.
※倒吊使用无法套用标准规范, 如有需求请洽我司业务。
Data information is not for ceiling-mount inverse use.
Contact us for the details if you want to apply ceiling-mount inverse usage.

AMK65S 单轴/1-axis

皮带驱动
Belt Drive

L 马达左折 Motor Left Side

(单位Unit:mm)

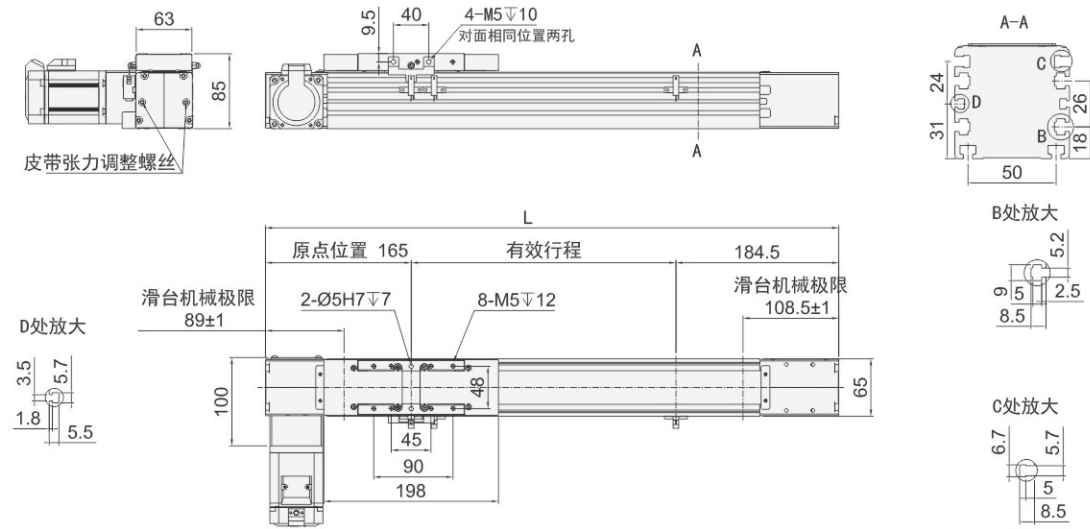

有效行程 stroke	100	200	300	400	500	600	700	800	900	1000	1100	1200	1300	1400	1500
L	449.5	549.5	649.5	749.5	849.5	949.5	1049.5	1149.5	1249.5	1349.5	1449.5	1549.5	1649.5	1749.5	1849.5
KG	3.13	3.81	4.49	5.17	5.85	6.53	7.21	7.89	8.57	9.25	9.93	10.61	11.29	11.97	12.65

有效行程 stroke	1600	1700	1800	1900	2000	2100	2200	2300	2400	2500	2600	2700	2800	2900	3000
L	1949.5	2049.5	2149.5	2249.5	2349.5	2449.5	2549.5	2649.5	2749.5	2849.5	2949.5	3049.5	3149.5	3249.5	3349.5
KG	13.33	14.01	14.69	15.37	16.05	16.73	17.41	18.09	18.77	19.45	20.13	20.81	21.49	22.17	22.85

R 马达右折 Motor Right Side

(单位Unit:mm)

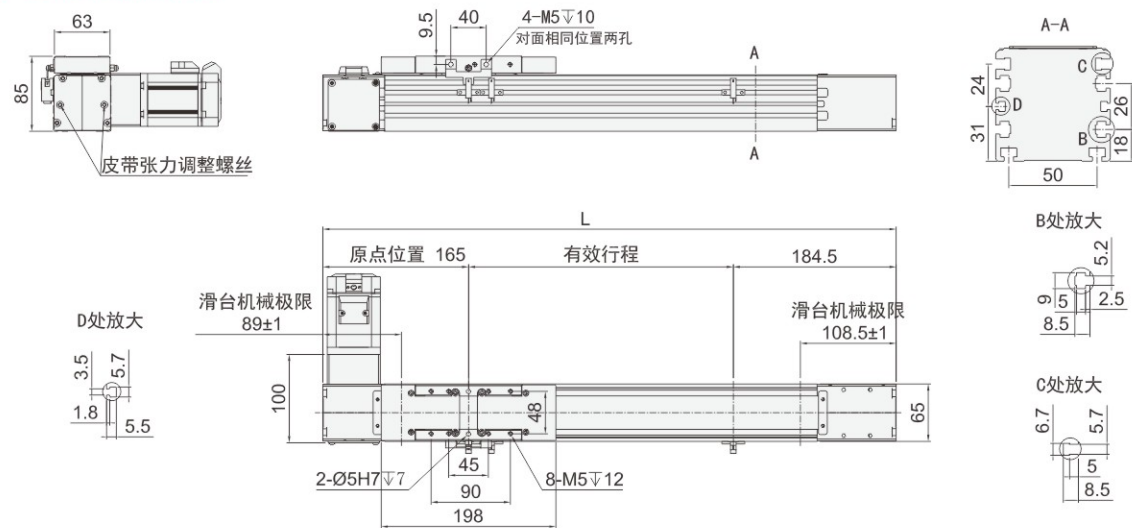

有效行程 stroke	100	200	300	400	500	600	700	800	900	1000	1100	1200	1300	1400	1500
L	449.5	549.5	649.5	749.5	849.5	949.5	1049.5	1149.5	1249.5	1349.5	1449.5	1549.5	1649.5	1749.5	1849.5
KG	3.13	3.81	4.49	5.17	5.85	6.53	7.21	7.89	8.57	9.25	9.93	10.61	11.29	11.97	12.65

有效行程 stroke	1600	1700	1800	1900	2000	2100	2200	2300	2400	2500	2600	2700	2800	2900	3000
L	1949.5	2049.5	2149.5	2249.5	2349.5	2449.5	2549.5	2649.5	2749.5	2849.5	2949.5	3049.5	3149.5	3249.5	3349.5
KG	13.33	14.01	14.69	15.37	16.05	16.73	17.41	18.09	18.77	19.45	20.13	20.81	21.49	22.17	22.85

MEMO

AMK85 单轴/1-axis

皮带驱动 Belt Drive

AMK85 单轴/1-axis

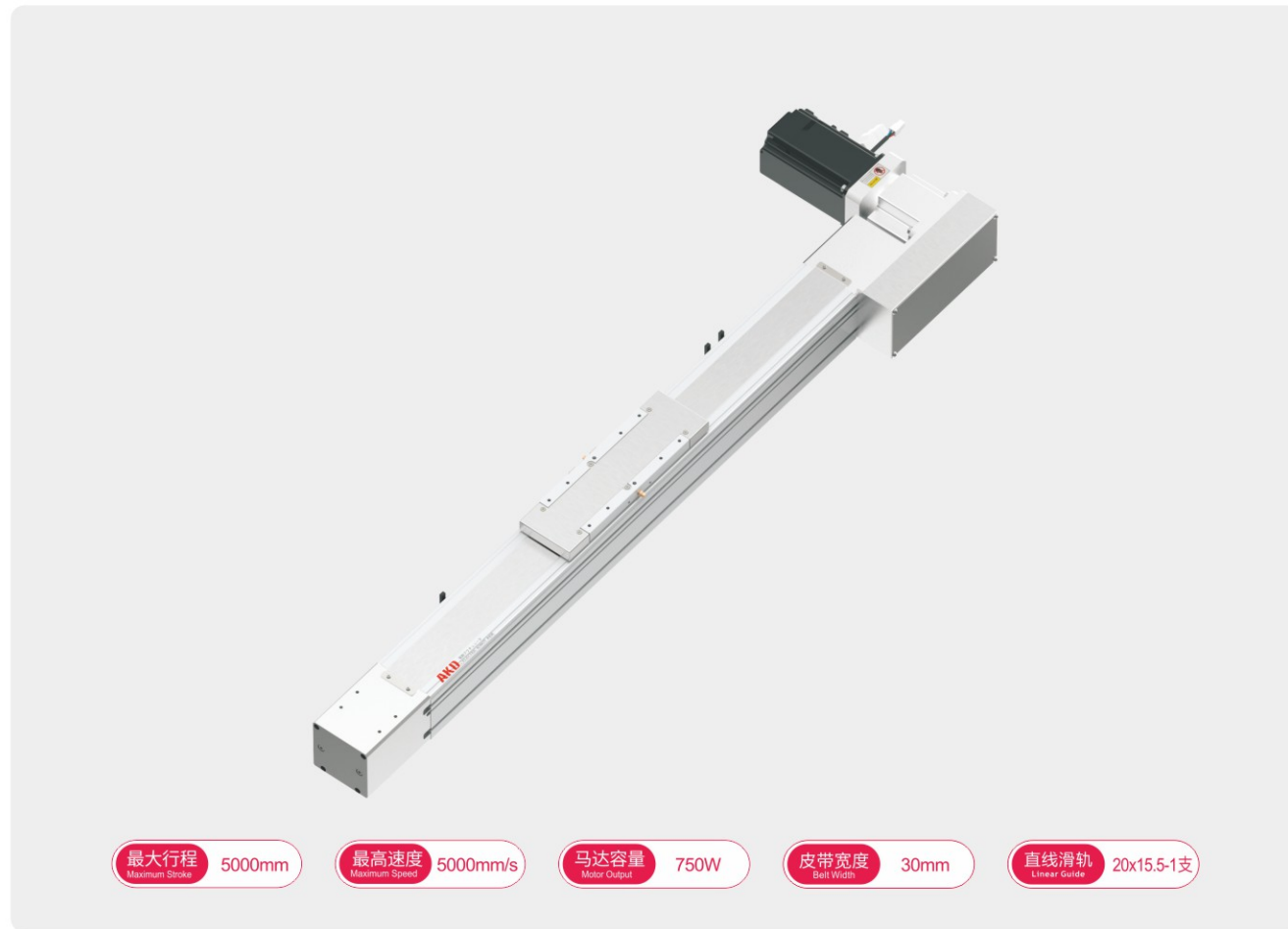

型号表示方式 Ordering Method

AMK85 - L 200 - 1000 - L - P75 - JS3 - C4 - D123



基本式样 Specification

规格 Spec	位置重复精度 Repeatability (mm)	±0.1			
	减速比 Reduction ratio	5:1	7:1	10:1	
	最高速度 Maximum Speed (mm/s)	2000	1428	1000	
	最大可搬重量 Maximum Payload	水平使用 Horizontal (kg)	40	60	100
部品 Parts		垂直使用 Vertical (kg)	14	21	24
	导程 Lead (mm)	200			
	定格推力 Rated Thrust (N)	340			
	标准行程 Stroke Pitch (mm)	100-5000mm/ 100间隔 100 mm Pitch			
	AC伺服马达容量 AC Servo Motor Output (w)	750			
	皮带宽度 Belt Width (mm)	30			
高刚性直线滑轨 High Rigidity Linear Guide (mm)	W20xH15.5				
原点感应器 Home Sensor	外挂 Outside	EE-SX672(NPN)			

※垂直使用时, 若皮带端裂, 承载物会有掉落危险, 请留意。 ※马达加减速设定0.4秒。
 ※滑台未安装减速机时, 导程为200。 Acceleration and deceleration value is set 0.4 second.

感应器接线图<原点及端点> Sensor Layout

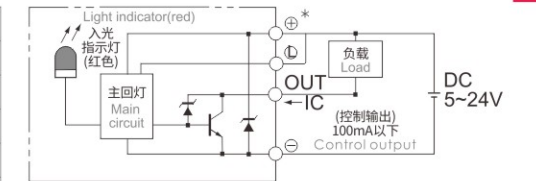

速度-荷重曲线图 Acceleration-Payload Relationship

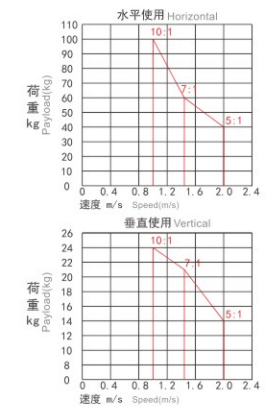

滑台固定块数量 Numbers of Fixing Screws

各行程固定块数量 Nuts Qty.(by stroke)			
有效行程 Stroke	数量 Quantity	有效行程 Stroke	数量 Quantity
100-500	4	2600-3000	14
600-1000	6	3100-3500	16
1100-1500	8	3600-4000	18
1600-2000	10	4100-4500	20
2100-2500	12	4600-5000	22

固定块安装示意图 Installation Reference

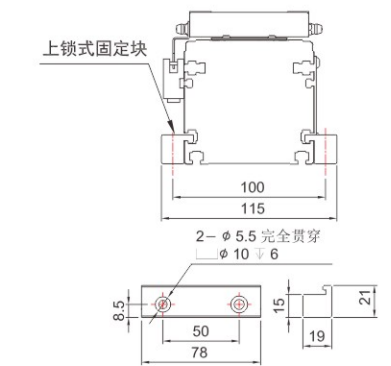

容许负载力距表 Allowable Moment

水平安装 Horizontal Installation	(单位 Unit: mm)			
	A	B	C	
5:1	20kg	900	280	40
	30kg	550	160	22
	40kg	400	110	15
7:1	50kg	575	115	16
	60kg	420	85	12
	60kg	900	140	20
10:1	80kg	700	105	15
	100kg	550	75	10

壁挂安装 Wall Installation	(单位 Unit: mm)			
	A	B	C	
5:1	20kg	40	280	900
	30kg	22	160	550
	40kg	15	110	400
7:1	50kg	16	115	575
	60kg	12	85	420
	60kg	20	140	900
10:1	80kg	15	105	700
	100kg	10	75	550

垂直安装 Vertical Installation	(单位 Unit: mm)		
	A	C	
5:1	5kg	1250	1250
	10kg	650	650
	14kg	450	450
	15kg	600	600
7:1	18kg	480	480
	21kg	400	400
	18kg	550	550
	20kg	450	450
10:1	24kg	350	350

静态容许负载力距 Static Loading Moment

(单位 Unit: N.m)	
MY	868
MP	868
MR	123

※力距表所表示的数据, 代表重心位置。
 The torque value in the chart indicate the center of gravity.
 ※符合产品要求的正常使用下, 保证寿命为10000公里。
 Operation life is 10,000km when the product is using under the specified conditions.
 ※倒用使用无法套用标准规范, 如有需求请洽我司业务。
 Data information is not for ceiling-mount inverse use. Contact us for the details if you want to apply ceiling-mount inverse usage.

AMK85 单轴/1-axis

皮带驱动
Belt Drive

AMK85 单轴/1-axis

L 马达左折 Motor Left Side

(单位Unit: mm)

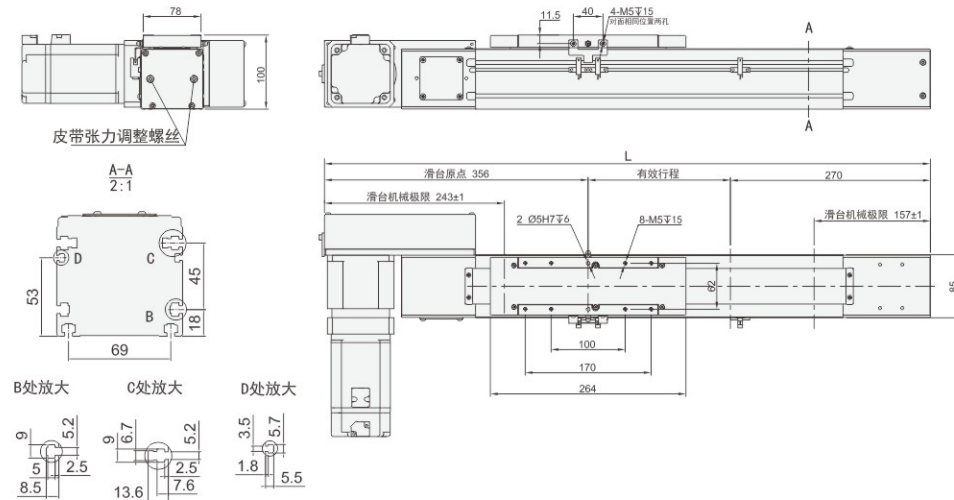

有效行程 stroke	100	200	300	400	500	600	700	800	900	1000	1100	1200	1300	1400	1500	1600	1700	1800	1900	2000	2100	2200	2300	2400	2500
L	726	826	926	1026	1126	1226	1326	1426	1526	1626	1726	1826	1926	2026	2126	2226	2326	2426	2526	2626	2726	2826	2926	3026	3126
KG	14.81	15.65	16.49	17.33	18.17	19.01	19.85	20.69	21.53	22.37	23.21	24.05	24.89	25.73	26.57	27.41	28.25	29.09	29.93	30.77	31.61	32.45	33.29	34.13	34.97

有效行程 stroke	2600	2700	2800	2900	3000	3100	3200	3300	3400	3500	3600	3700	3800	3900	4000	4100	4200	4300	4400	4500	4600	4700	4800	4900	5000
L	3226	3326	3426	3526	3626	3726	3826	3926	4026	4126	4226	4326	4426	4526	4626	4726	4826	4926	5026	5126	5226	5326	5426	5526	5626
KG	35.81	36.65	37.49	38.33	39.17	40.01	40.85	41.69	42.53	43.37	44.21	45.05	45.89	46.73	47.57	48.41	49.25	50.09	50.93	51.77	52.61	53.45	54.29	55.13	55.97

LU 马达左上折 Motor Left Upper Side

(单位Unit: mm)

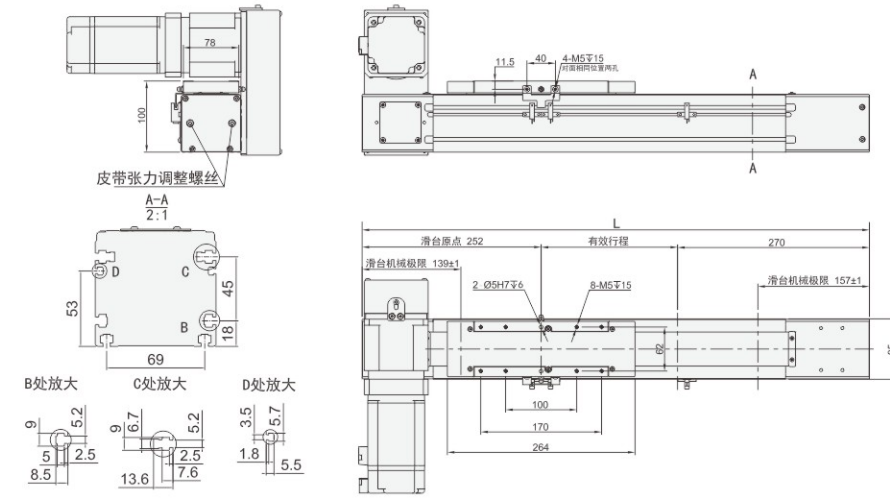

有效行程 stroke	100	200	300	400	500	600	700	800	900	1000	1100	1200	1300	1400	1500	1600	1700	1800	1900	2000	2100	2200	2300	2400	2500
L	622	722	822	922	1022	1122	1222	1322	1422	1522	1622	1722	1822	1922	2022	2122	2222	2322	2422	2522	2622	2722	2822	2922	3022
KG	14.81	15.65	16.49	17.33	18.17	19.01	19.85	20.69	21.53	22.37	23.21	24.05	24.89	25.73	26.57	27.41	28.25	29.09	29.93	30.77	31.61	32.45	33.29	34.13	34.97

有效行程 stroke	2600	2700	2800	2900	3000	3100	3200	3300	3400	3500	3600	3700	3800	3900	4000	4100	4200	4300	4400	4500	4600	4700	4800	4900	5000
L	3122	3222	3322	3422	3522	3622	3722	3822	3922	4022	4122	4222	4322	4422	4522	4622	4722	4822	4922	5022	5122	5222	5322	5422	5522
KG	35.81	36.65	37.49	38.33	39.17	40.01	40.85	41.69	42.53	43.37	44.21	45.05	45.89	46.73	47.57	48.41	49.25	50.09	50.93	51.77	52.61	53.45	54.29	55.13	55.97

R 马达右折 Motor Right Side

(单位Unit: mm)

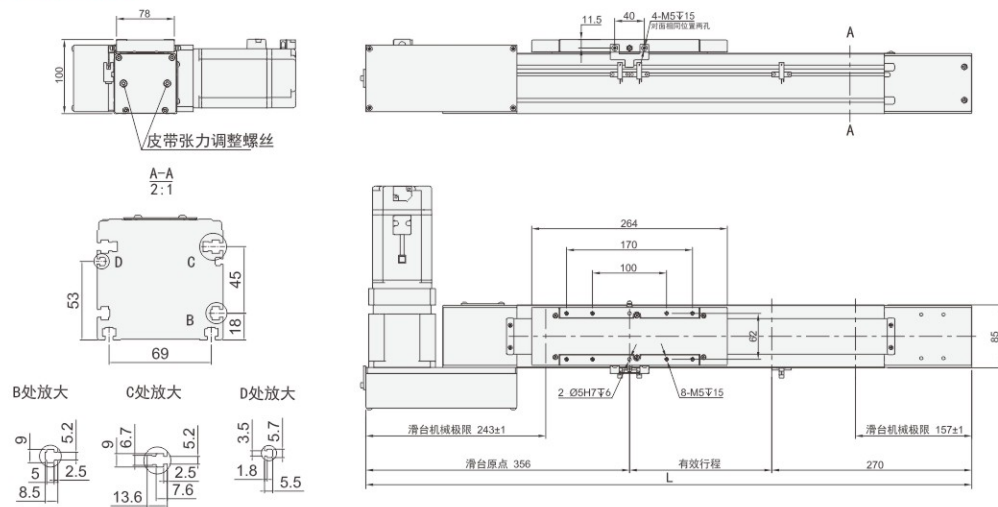

有效行程 stroke	100	200	300	400	500	600	700	800	900	1000	1100	1200	1300	1400	1500	1600	1700	1800	1900	2000	2100	2200	2300	2400	2500
L	726	826	926	1026	1126	1226	1326	1426	1526	1626	1726	1826	1926	2026	2126	2226	2326	2426	2526	2626	2726	2826	2926	3026	3126
KG	14.81	15.65	16.49	17.33	18.17	19.01	19.85	20.69	21.53	22.37	23.21	24.05	24.89	25.73	26.57	27.41	28.25	29.09	29.93	30.77	31.61	32.45	33.29	34.13	34.97

有效行程 stroke	2600	2700	2800	2900	3000	3100	3200	3300	3400	3500	3600	3700	3800	3900	4000	4100	4200	4300	4400	4500	4600	4700	4800	4900	5000
L	3226	3326	3426	3526	3626	3726	3826	3926	4026	4126	4226	4326	4426	4526	4626	4726	4826	4926	5026	5126	5226	5326	5426	5526	5626
KG	35.81	36.65	37.49	38.33	39.17	40.01	40.85	41.69	42.53	43.37	44.21	45.05	45.89	46.73	47.57	48.41	49.25	50.09	50.93	51.77	52.61	53.45	54.29	55.13	55.97

RU 马达右上折 Motor Right Upper Side

(单位Unit: mm)

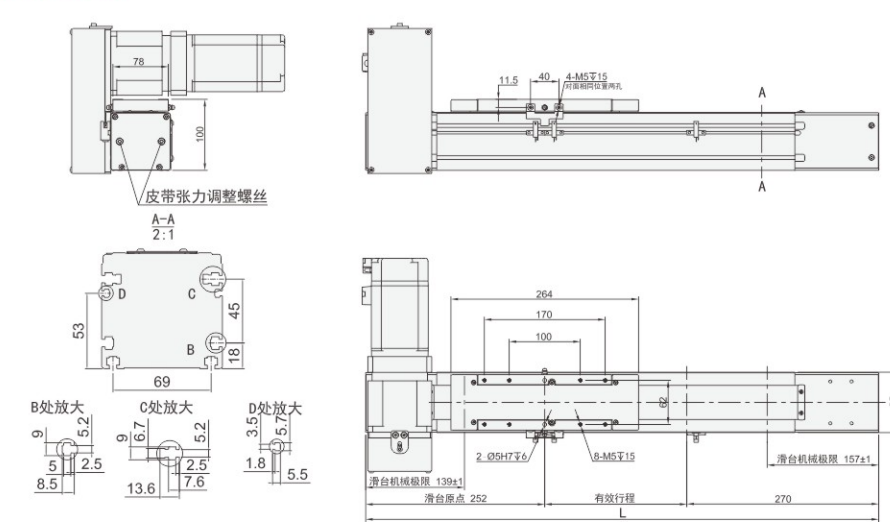

有效行程 stroke	100	200	300	400	500	600	700	800	900	1000	1100	1200	1300	1400	1500	1600	1700	1800	1900	2000	2100	2200	2300	2400	2500
L	622	722	822	922	1022	1122	1222	1322	1422	1522	1622	1722	1822	1922	2022	2122	2222	2322	2422	2522	2622	2722	2822	2922	3022
KG	14.81	15.65	16.49	17.33	18.17	19.01	19.85	20.69	21.53	22.37	23.21	24.05	24.89	25.73	26.57	27.41	28.25	29.09	29.93	30.77	31.61	32.45	33.29	34.13	34.97

有效行程 stroke	2600	2700	2800	2900	3000	3100	3200	3300	3400	3500	3600	3700	3800	3900	4000	4100	4200	4300	4400	4500	4600	4700	4800	4900	5000
L	3122	3222	3322	3422	3522	3622	3722	3822	3922	4022	4122	4222	4322	4422	4522	4622	4722	4822	4922	5022	5122	5222	5322	5422	5522
KG	35.81	36.65	37.49	38.33	39.17	40.01	40.85	41.69	42.53	43.37	44.21	45.05	45.89	46.73	47.57	48.41	49.25	50.09	50.93	51.77	52.61	53.45	54.29	55.13	55.97

AMK85 单轴/1-axis

皮带驱动
Belt Drive

AMK85 单轴/1-axis

LL 电机直结左出轴 Motor Shaft Left Side

LD 马达左下折 Motor Left Lower Side

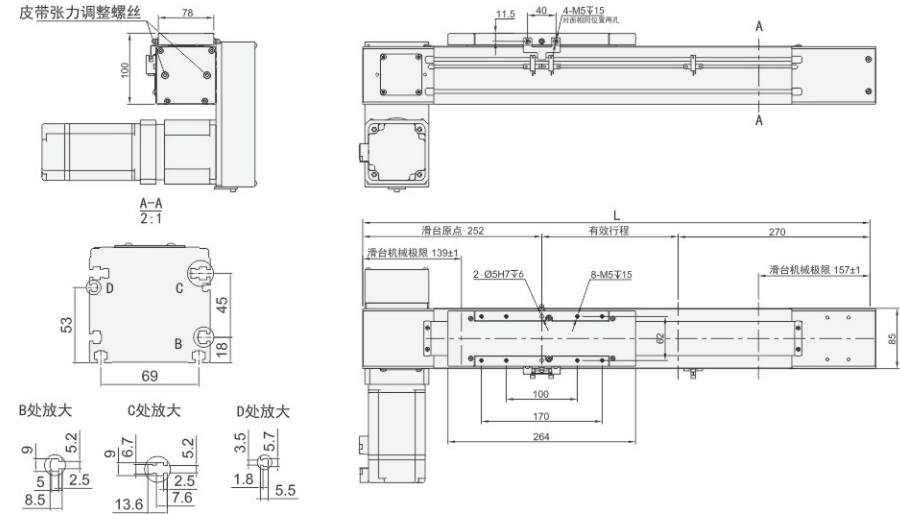

有效行程 stroke	100	200	300	400	500	600	700	800	900	1000	1100	1200	1300	1400	1500	1600	1700	1800	1900	2000	2100	2200	2300	2400	2500
L	622	722	822	922	1022	1122	1222	1322	1422	1522	1622	1722	1822	1922	2022	2122	2222	2322	2422	2522	2622	2722	2822	2922	3022
KG	14.81	15.65	16.49	17.33	18.17	19.01	19.85	20.69	21.53	22.37	23.21	24.05	24.89	25.73	26.57	27.41	28.25	29.09	29.93	30.77	31.61	32.45	33.29	34.13	34.97

有效行程 stroke	2600	2700	2800	2900	3000	3100	3200	3300	3400	3500	3600	3700	3800	3900	4000	4100	4200	4300	4400	4500	4600	4700	4800	4900	5000
L	3122	3222	3322	3422	3522	3622	3722	3822	3922	4022	4122	4222	4322	4422	4522	4622	4722	4822	4922	5022	5122	5222	5322	5422	5522
KG	35.81	36.65	37.49	38.33	39.17	40.01	40.85	41.69	42.53	43.37	44.21	45.05	45.89	46.73	47.57	48.41	49.25	50.09	50.93	51.77	52.61	53.45	54.29	55.13	55.97

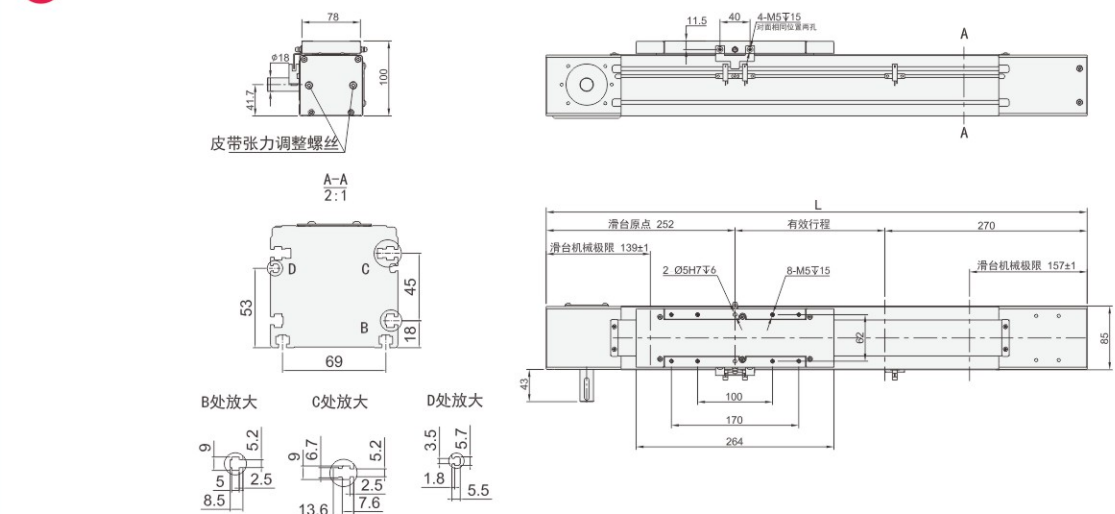

有效行程 stroke	100	200	300	400	500	600	700	800	900	1000	1100	1200	1300	1400	1500	1600	1700	1800	1900	2000	2100	2200	2300	2400	2500
L	622	722	822	922	1022	1122	1222	1322	1422	1522	1622	1722	1822	1922	2022	2122	2222	2322	2422	2522	2622	2722	2822	2922	3022
KG	10.55	11.37	12.19	13.01	13.83	14.65	15.47	16.29	17.11	17.93	18.75	19.57	20.39	21.21	22.03	22.85	23.67	24.49	25.31	26.13	26.95	27.77	28.59	29.41	30.23

有效行程 stroke	2600	2700	2800	2900	3000	3100	3200	3300	3400	3500	3600	3700	3800	3900	4000	4100	4200	4300	4400	4500	4600	4700	4800	4900	5000
L	3122	3222	3322	3422	3522	3622	3722	3822	3922	4022	4122	4222	4322	4422	4522	4622	4722	4822	4922	5022	5122	5222	5322	5422	5522
KG	31.05	31.87	32.69	33.51	34.33	35.15	35.97	36.79	37.61	38.43	39.25	40.07	40.89	41.71	42.53	43.35	44.17	44.99	45.81	46.63	47.45	48.27	49.09	49.91	50.73

RD 马达右下折 Motor Right Lower Side

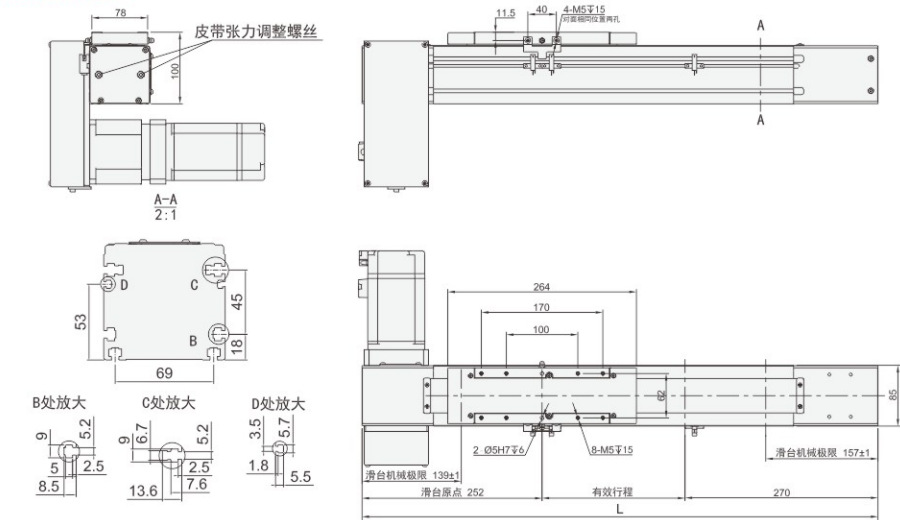

有效行程 stroke	100	200	300	400	500	600	700	800	900	1000	1100	1200	1300	1400	1500	1600	1700	1800	1900	2000	2100	2200	2300	2400	2500
L	622	722	822	922	1022	1122	1222	1322	1422	1522	1622	1722	1822	1922	2022	2122	2222	2322	2422	2522	2622	2722	2822	2922	3022
KG	14.81	15.65	16.49	17.33	18.17	19.01	19.85	20.69	21.53	22.37	23.21	24.05	24.89	25.73	26.57	27.41	28.25	29.09	29.93	30.77	31.61	32.45	33.29	34.13	34.97

有效行程 stroke	2600	2700	2800	2900	3000	3100	3200	3300	3400	3500	3600	3700	3800	3900	4000	4100	4200	4300	4400	4500	4600	4700	4800	4900	5000
L	3122	3222	3322	3422	3522	3622	3722	3822	3922	4022	4122	4222	4322	4422	4522	4622	4722	4822	4922	5022	5122	5222	5322	5422	5522
KG	35.81	36.65	37.49	38.33	39.17	40.01	40.85	41.69	42.53	43.37	44.21	45.05	45.89	46.73	47.57	48.41	49.25	50.09	50.93	51.77	52.61	53.45	54.29	55.13	55.97

RR 电机直结右出轴 Motor Shaft Right Side

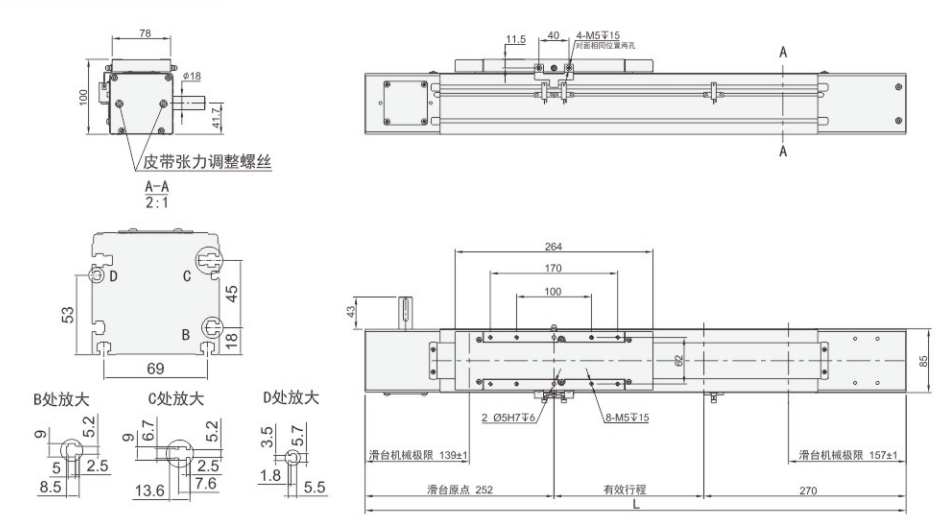

有效行程 stroke	100	200	300	400	500	600	700	800	900	1000	1100	1200	1300	1400	1500	1600	1700	1800	1900	2000	2100	2200	2300	2400	2500
L	622	722	822	922	1022	1122	1222	1322	1422	1522	1622	1722	1822	1922	2022	2122	2222	2322	2422	2522	2622	2722	2822	2922	3022
KG	10.55	11.37	12.19	13.01	13.83	14.65	15.47	16.29	17.11	17.93	18.75	19.57	20.39	21.21	22.03	22.85	23.67	24.49	25.31	26.13	26.95	27.77	28.59	29.41	30.23

有效行程 stroke	2600	2700	2800	2900	3000	3100	3200	3300	3400	3500	3600	3700	3800	3900	4000	4100	4200	4300	4400	4500	4600	4700	4800	4900	5000
L	3122	3222	3322	3422	3522	3622	3722	3822	3922	4022	4122	4222	4322	4422	4522	4622	4722	4822	4922	5022	5122	5222	5322	5422	5522
KG	31.05	31.87	32.69	33.51	34.33	35.15	35.97	36.79	37.61	38.43	39.25	40.07	40.89	41.71	42.53	43.35	44.17	44.99	45.81	46.63	47.45	48.27	49.09	49.91	50.73

AMK85 单轴/1-axis

皮带驱动
Belt Drive

LT 电机直结左折 Reducer With Motor Left Side

(单位Unit:mm)

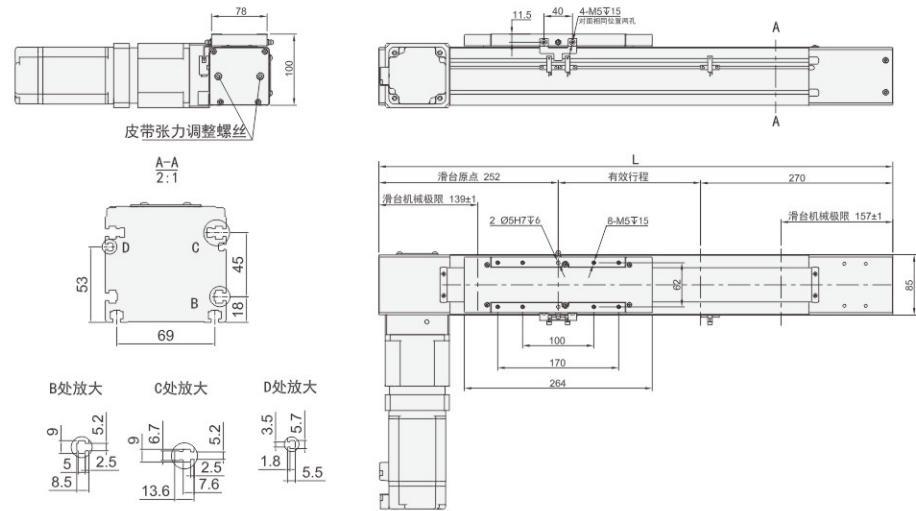

有效行程 stroke	100	200	300	400	500	600	700	800	900	1000	1100	1200	1300	1400	1500	1600	1700	1800	1900	2000	2100	2200	2300	2400	2500
L	622	722	822	922	1022	1122	1222	1322	1422	1522	1622	1722	1822	1922	2022	2122	2222	2322	2422	2522	2622	2722	2822	2922	3022
KG	13.06	13.88	14.7	15.52	16.34	17.16	17.98	18.8	19.62	20.44	21.26	22.08	22.9	23.72	24.54	25.36	26.18	27	27.82	28.64	29.46	30.28	31.1	31.92	32.74

有效行程 stroke	2600	2700	2800	2900	3000	3100	3200	3300	3400	3500	3600	3700	3800	3900	4000	4100	4200	4300	4400	4500	4600	4700	4800	4900	5000
L	3122	3222	3322	3422	3522	3622	3722	3822	3922	4022	4122	4222	4322	4422	4522	4622	4722	4822	4922	5022	5122	5222	5322	5422	5522
KG	33.56	34.38	35.2	36.02	36.84	37.66	38.48	39.3	40.12	40.94	41.76	42.58	43.4	44.22	45.04	45.86	46.68	47.5	48.32	49.14	49.96	50.78	51.6	52.42	53.24

RT 电机直结右折 Reducer With Motor Right Side

(单位Unit:mm)

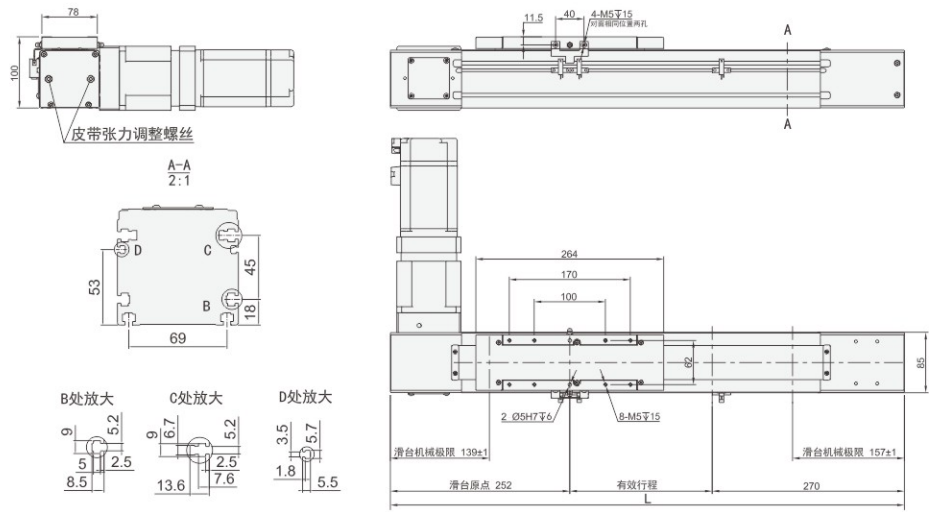

有效行程 stroke	100	200	300	400	500	600	700	800	900	1000	1100	1200	1300	1400	1500	1600	1700	1800	1900	2000	2100	2200	2300	2400	2500
L	622	722	822	922	1022	1122	1222	1322	1422	1522	1622	1722	1822	1922	2022	2122	2222	2322	2422	2522	2622	2722	2822	2922	3022
KG	13.06	13.88	14.7	15.52	16.34	17.16	17.98	18.8	19.62	20.44	21.26	22.08	22.9	23.72	24.54	25.36	26.18	27	27.82	28.64	29.46	30.28	31.1	31.92	32.74

有效行程 stroke	2600	2700	2800	2900	3000	3100	3200	3300	3400	3500	3600	3700	3800	3900	4000	4100	4200	4300	4400	4500	4600	4700	4800	4900	5000
L	3122	3222	3322	3422	3522	3622	3722	3822	3922	4022	4122	4222	4322	4422	4522	4622	4722	4822	4922	5022	5122	5222	5322	5422	5522
KG	33.56	34.38	35.2	36.02	36.84	37.66	38.48	39.3	40.12	40.94	41.76	42.58	43.4	44.22	45.04	45.86	46.68	47.5	48.32	49.14	49.96	50.78	51.6	52.42	53.24

MEMO

AMH80
AMK85
AMK65S
AMK85
AMK110

AMH80
AMK65
AMK65S
AMK85
AMK110

AMK110 单轴/1-axis

皮带驱动 Belt Drive

AMK110 单轴/1-axis

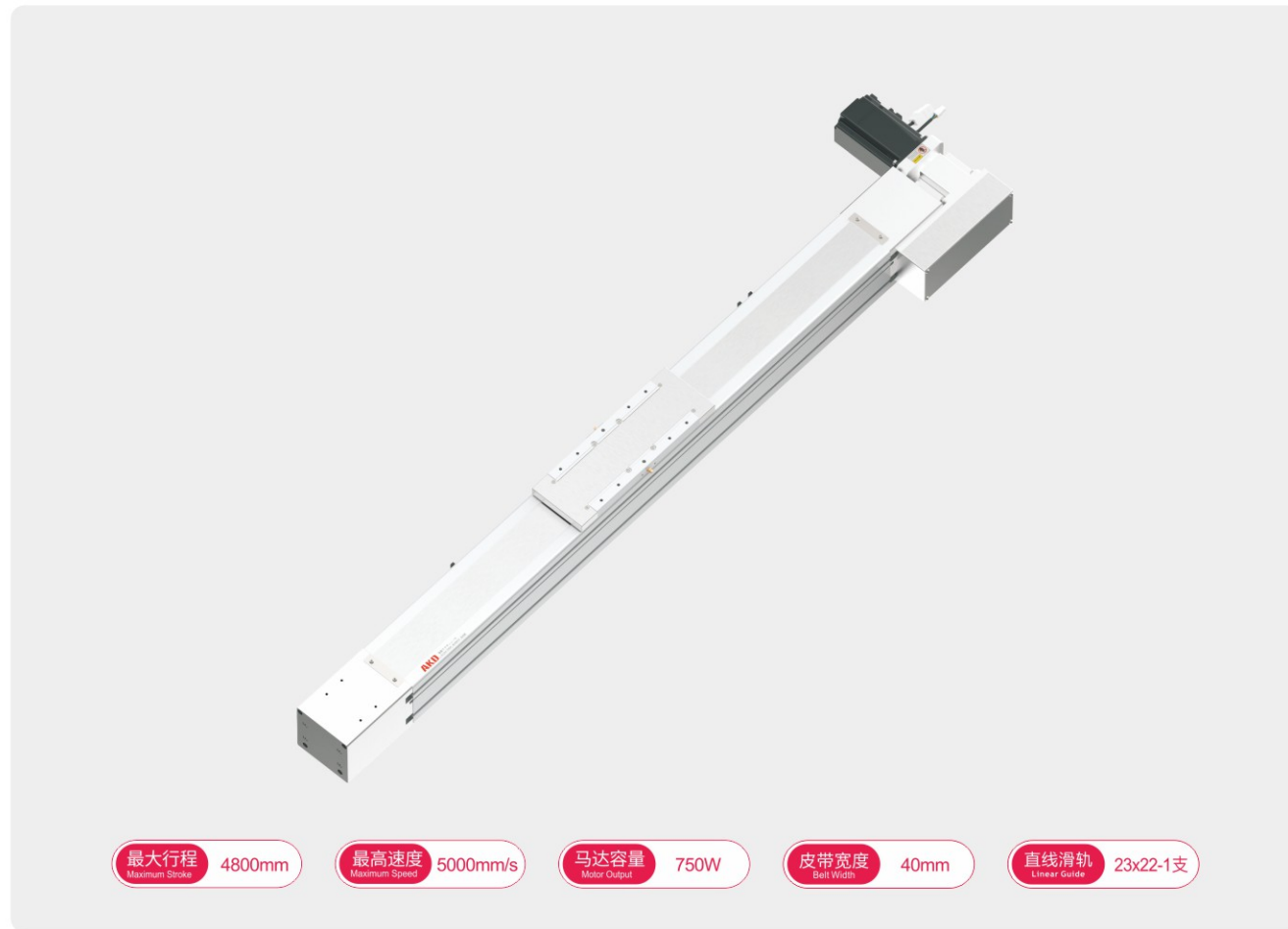

型号表示方式 Ordering Method

AMK110 - L 240 - 1000 - L - P75 - JS3 - C4 - D123



基本式样 Specification

规格 Spec	位置重复精度 Repeatability (mm)	±0.1			
	减速比 Reduction ratio	10:1	15:1	20:1	
	最高速度 Maximum Speed (mm/s)	1200	800	600	
	最大可搬重量 Maximum Payload	水平使用 Horizontal (kg)	100	150	200
部品 Parts		垂直使用 Vertical (kg)	23	36	50
	导程 Lead (mm)	240			
	定格推力 Rated Thrust (N)	765			
	标准行程 Stroke Pitch (mm)	100-4800mm/ 100间隔 100 mm Pitch			
	AC伺服马达容量 AC Servo Motor Output (w)	750			
	皮带宽度 Belt Width (mm)	40			
	高刚性直线滑轨 High Rigidity Linear Guide (mm)	W23xH22			
	原点感应器 Home Sensor	外挂 Outside	EE-SX672(NPN)		

※垂直使用时, 若皮带端裂, 承载物会有掉落危险, 请留意。 ※马达加减速设定0.4秒。
 ※滑台未安装减速机时, 导程为240。 Acceleration and deceleration value is set 0.4 second.

感应器接线图<原点及端点> Sensor Layout

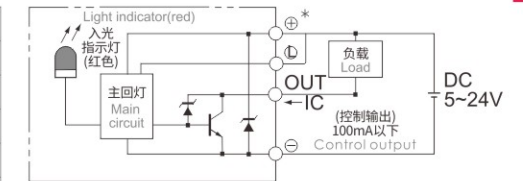

速度-荷重曲线图 Acceleration-Payload Relationship

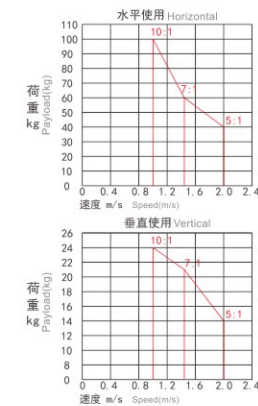

滑台固定块数量 Numbers of Fixing Screws

各行程固定块数量 Nuts Qty.(by stroke)			
有效行程 Stroke	数量 Quantity	有效行程 Stroke	数量 Quantity
100-500	4	2600-3000	14
600-1000	6	3100-3500	16
1100-1500	8	3600-4000	18
1600-2000	10	4100-4500	20
2100-2500	12	4600-5000	22

固定块安装示意图 Installation Reference

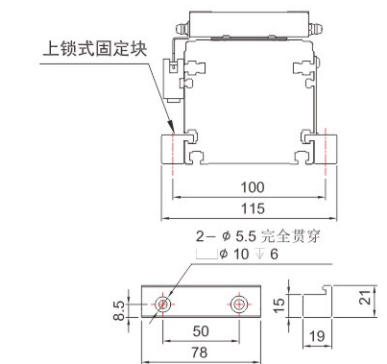

容许负载力距表 Allowable Moment

安装方式 Installation	重量 Weight	容许负载力距 Allowable Moment (mm)		
		A	B	C
水平安装 Horizontal Installation	60kg	1100	195	25
	80kg	750	126	16
	100kg	550	85	11
	90kg	1400	160	20
	120kg	940	100	13
	150kg	650	63	8
壁挂安装 Wall Installation	20kg	25	195	1100
	30kg	16	126	750
	40kg	11	85	550
	40kg	20	160	1400
	50kg	13	100	940
	60kg	8	63	650
垂直安装 Vertical Installation	12kg	1300	1300	
	18kg	870	870	
	23kg	680	680	
	14kg	1480	1480	
	25kg	830	830	
	36kg	575	575	
垂直安装 Vertical Installation	30kg	750	750	
	40kg	560	560	
	50kg	450	450	
	50kg	450	450	

静态容许负载力距 Static Loading Moment

位置 Position	容许负载力距 Allowable Moment (N.m)
MY	1479
MP	1479
MR	190

※力距表所表示的数据, 代表重心位置。 The torque value in the chart indicate the center of gravity.
 ※符合产品要求的正常使用下, 保证寿命为10000公里。 Operation life is 10,000km when the product is using under the specified conditions.
 ※割用使用无法套用标准规范, 如有需求请洽我司业务。 Data information is not for ceiling-mount inverse use. Contact us for the details if you want to apply ceiling-mount inverse usage.

AMK110 单轴/1-axis

皮带驱动
Belt Drive

AMK110 单轴/1-axis

L 马达左折 Motor Left Side

(单位Unit:mm)

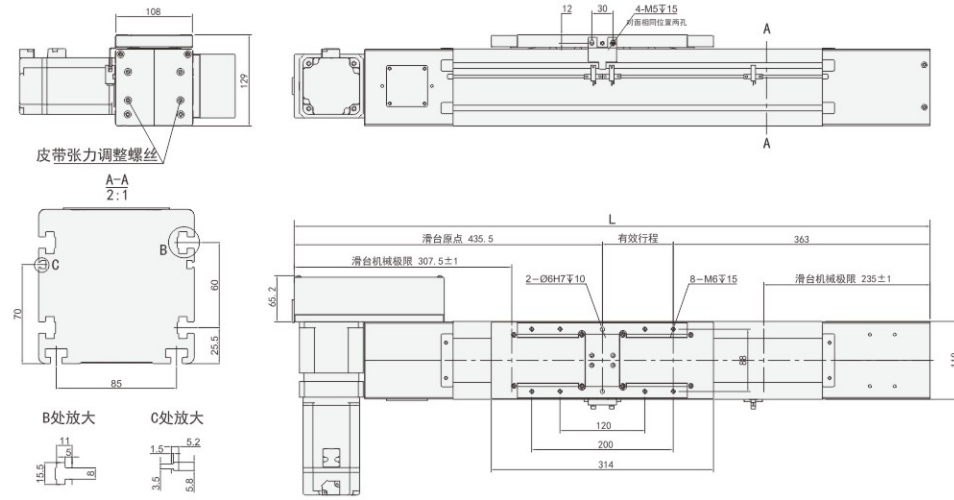

有效行程 stroke	100	200	300	400	500	600	700	800	900	1000	1100	1200	1300	1400	1500	1600	1700	1800	1900	2000	2100	2200	2300	2400
L	898.5	998.5	1098.5	1198.5	1298.5	1398.5	1498.5	1598.5	1698.5	1798.5	1898.5	1998.5	2098.5	2198.5	2298.5	2398.5	2498.5	2598.5	2698.5	2798.5	2898.5	2998.5	3098.5	3198.5
KG	24.09	25.33	26.57	27.81	29.05	30.29	31.53	32.77	34.01	35.25	36.49	37.73	38.97	40.21	41.45	42.69	43.93	45.17	46.41	47.65	48.89	50.13	51.37	52.61

有效行程 stroke	2500	2600	2700	2800	2900	3000	3100	3200	3300	3400	3500	3600	3700	3800	3900	4000	4100	4200	4300	4400	4500	4600	4700	4800
L	3298.5	3398.5	3498.5	3598.5	3698.5	3798.5	3898.5	3998.5	4098.5	4198.5	4298.5	4398.5	4498.5	4598.5	4698.5	4798.5	4898.5	4998.5	5098.5	5198.5	5298.5	5398.5	5498.5	5598.5
KG	53.85	55.09	56.33	57.57	58.81	60.05	61.29	62.53	63.77	65.01	66.25	67.49	68.73	69.97	71.21	72.45	73.69	74.93	76.17	77.41	78.65	79.89	81.13	82.37

LU 马达左上折 Motor Left Upper Side

(单位Unit:mm)

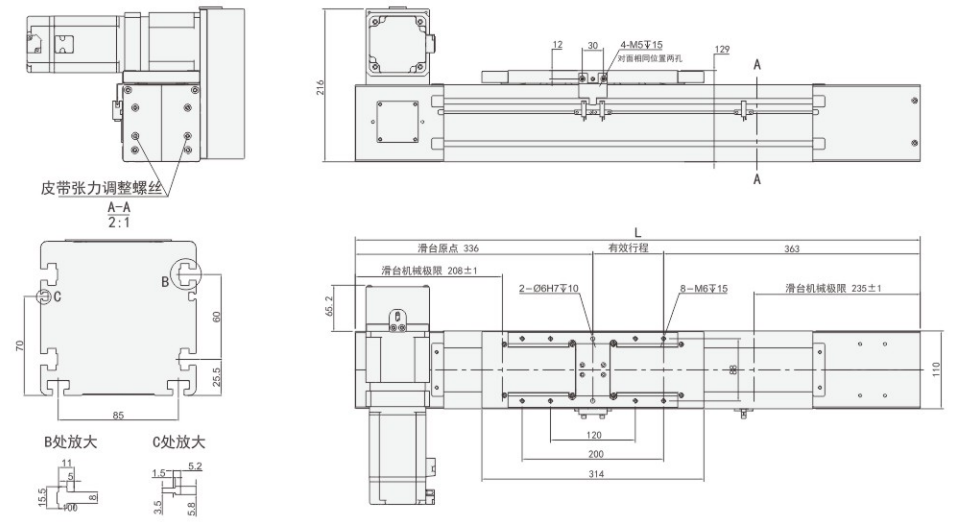

有效行程 stroke	100	200	300	400	500	600	700	800	900	1000	1100	1200	1300	1400	1500	1600	1700	1800	1900	2000	2100	2200	2300	2400
L	799	899	999	1099	1199	1299	1399	1499	1599	1699	1799	1899	1999	2099	2199	2299	2399	2499	2599	2699	2799	2899	2999	3099
KG	24.09	25.33	26.57	27.81	29.05	30.29	31.53	32.77	34.01	35.25	36.49	37.73	38.97	40.21	41.45	42.69	43.93	45.17	46.41	47.65	48.89	50.13	51.37	52.61

有效行程 stroke	2500	2600	2700	2800	2900	3000	3100	3200	3300	3400	3500	3600	3700	3800	3900	4000	4100	4200	4300	4400	4500	4600	4700	4800
L	3199	3299	3399	3499	3599	3699	3799	3899	3999	4099	4199	4299	4399	4499	4599	4699	4799	4899	4999	5099	5199	5299	5399	5499
KG	53.85	55.09	56.33	57.57	58.81	60.05	61.29	62.53	63.77	65.01	66.25	67.49	68.73	69.97	71.21	72.45	73.69	74.93	76.17	77.41	78.65	79.89	81.13	82.37

R 马达右折 Motor Right Side

(单位Unit:mm)

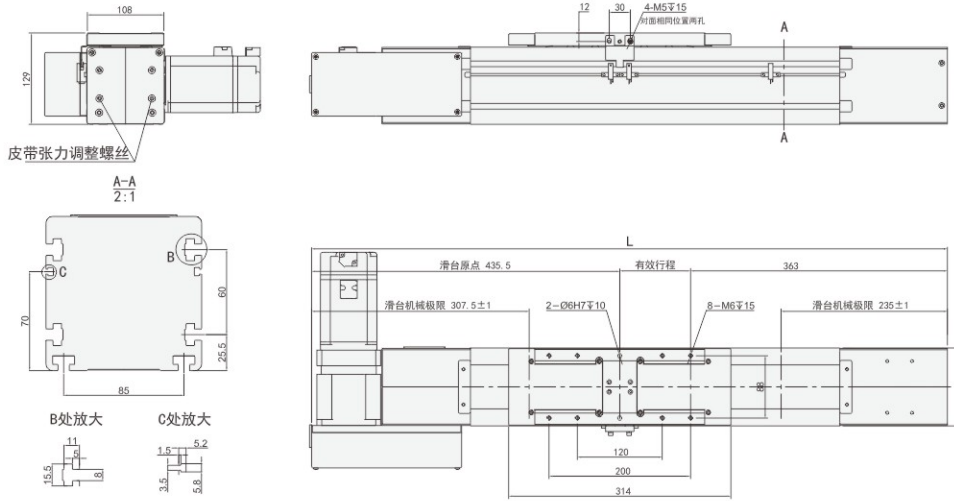

有效行程 stroke	100	200	300	400	500	600	700	800	900	1000	1100	1200	1300	1400	1500	1600	1700	1800	1900	2000	2100	2200	2300	2400
L	898.5	998.5	1098.5	1198.5	1298.5	1398.5	1498.5	1598.5	1698.5	1798.5	1898.5	1998.5	2098.5	2198.5	2298.5	2398.5	2498.5	2598.5	2698.5	2798.5	2898.5	2998.5	3098.5	3198.5
KG	24.09	25.33	26.57	27.81	29.05	30.29	31.53	32.77	34.01	35.25	36.49	37.73	38.97	40.21	41.45	42.69	43.93	45.17	46.41	47.65	48.89	50.13	51.37	52.61

有效行程 stroke	2500	2600	2700	2800	2900	3000	3100	3200	3300	3400	3500	3600	3700	3800	3900	4000	4100	4200	4300	4400	4500	4600	4700	4800
L	3298.5	3398.5	3498.5	3598.5	3698.5	3798.5	3898.5	3998.5	4098.5	4198.5	4298.5	4398.5	4498.5	4598.5	4698.5	4798.5	4898.5	4998.5	5098.5	5198.5	5298.5	5398.5	5498.5	5598.5
KG	53.85	55.09	56.33	57.57	58.81	60.05	61.29	62.53	63.77	65.01	66.25	67.49	68.73	69.97	71.21	72.45	73.69	74.93	76.17	77.41	78.65	79.89	81.13	82.37

RU 马达右上折 Motor Right Upper Side

(单位Unit:mm)

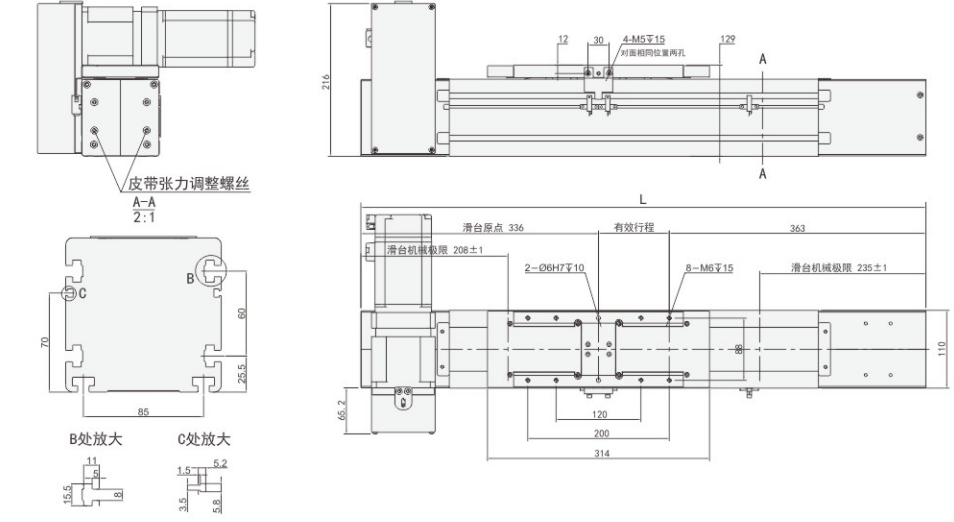

有效行程 stroke	100	200	300	400	500	600	700	800	900	1000	1100	1200	1300	1400	1500	1600	1700	1800	1900	2000	2100	2200	2300	2400
L	799	899	999	1099	1199	1299	1399	1499	1599	1699	1799	1899	1999	2099	2199	2299	2399	2499	2599	2699	2799	2899	2999	3099
KG	24.09	25.33	26.57	27.81	29.05	30.29	31.53	32.77	34.01	35.25	36.49	37.73	38.97	40.21	41.45	42.69	43.93	45.17	46.41	47.65	48.89	50.13	51.37	52.61

有效行程 stroke	2500	2600	2700	2800	2900	3000	3100	3200	3300	3400	3500	3600	3700	3800	3900	4000	4100	4200	4300	4400	4500	4600	4700	4800
L	3199	3299	3399	3499	3599	3699	3799	3899	3999	4099	4199	4299	4399	4499	4599	4699	4799	4899	4999	5099	5199	5299	5399	5499
KG	53.85	55.09	56.33	57.57	58.81	60.05	61.29	62.53	63.77	65.01	66.25	67.49	68.73	69.97	71.21	72.45	73.69	74.93	76.17	77.41	78.65	79.89	81.13	82.37

AMK110 单轴/1-axis

皮带驱动
Belt Drive

AMK110 单轴/1-axis

LD 马达左下折 Motor Left Lower Side

(单位Unit: mm)

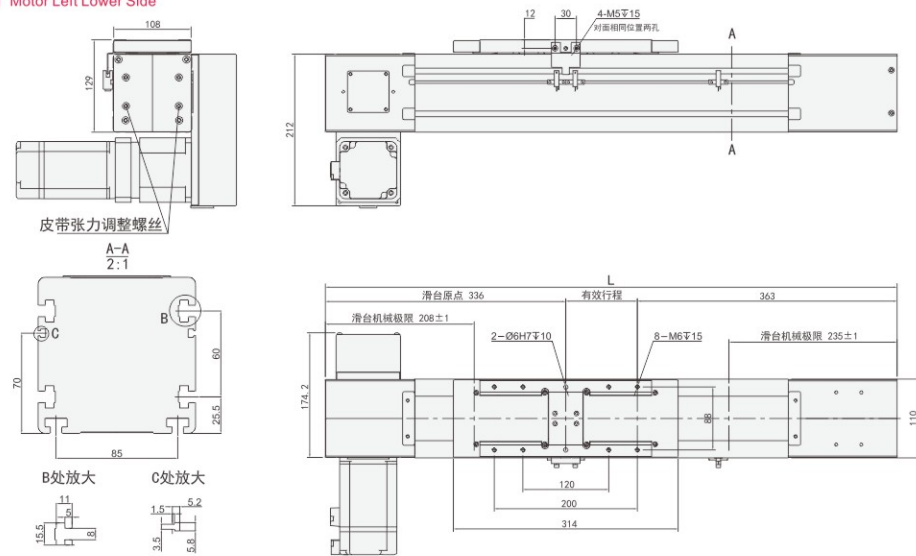

有效行程 stroke	100	200	300	400	500	600	700	800	900	1000	1100	1200	1300	1400	1500	1600	1700	1800	1900	2000	2100	2200	2300	2400
L	799	899	999	1099	1199	1299	1399	1499	1599	1699	1799	1899	1999	2099	2199	2299	2399	2499	2599	2699	2799	2899	2999	3099
KG	24.09	25.33	26.57	27.81	29.05	30.29	31.53	32.77	34.01	35.25	36.49	37.73	38.97	40.21	41.45	42.69	43.93	45.17	46.41	47.65	48.89	50.13	51.37	52.61

有效行程 stroke	2500	2600	2700	2800	2900	3000	3100	3200	3300	3400	3500	3600	3700	3800	3900	4000	4100	4200	4300	4400	4500	4600	4700	4800
L	3199	3299	3399	3499	3599	3699	3799	3899	3999	4099	4199	4299	4399	4499	4599	4699	4799	4899	4999	5099	5199	5299	5399	5499
KG	53.85	55.09	56.33	57.57	58.81	60.05	61.29	62.53	63.77	65.01	66.25	67.49	68.73	69.97	71.21	72.45	73.69	74.93	76.17	77.41	78.65	79.89	81.13	82.37

LL 电机直结左出轴 Motor Shaft Left Side

(单位Unit: mm)

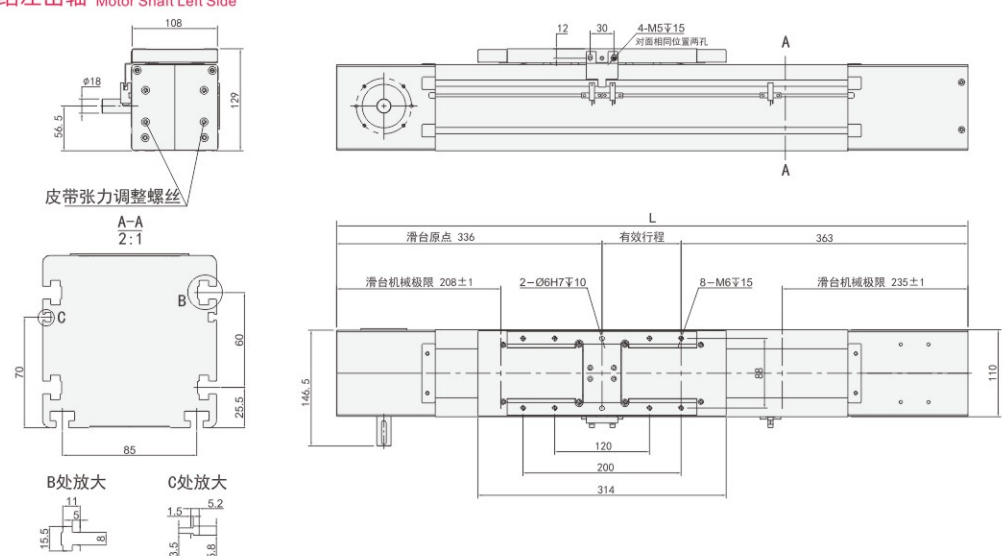

有效行程 stroke	100	200	300	400	500	600	700	800	900	1000	1100	1200	1300	1400	1500	1600	1700	1800	1900	2000	2100	2200	2300	2400
L	799	899	999	1099	1199	1299	1399	1499	1599	1699	1799	1899	1999	2099	2199	2299	2399	2499	2599	2699	2799	2899	2999	3099
KG	18.86	20.1	21.34	22.58	23.82	25.06	26.3	27.54	28.78	30.02	31.26	32.5	33.74	34.98	36.22	37.46	38.7	39.94	41.18	42.42	43.66	44.9	46.14	47.38

有效行程 stroke	2500	2600	2700	2800	2900	3000	3100	3200	3300	3400	3500	3600	3700	3800	3900	4000	4100	4200	4300	4400	4500	4600	4700	4800
L	3199	3299	3399	3499	3599	3699	3799	3899	3999	4099	4199	4299	4399	4499	4599	4699	4799	4899	4999	5099	5199	5299	5399	5499
KG	48.62	49.86	51.1	52.34	53.58	54.82	56.06	57.3	58.54	59.78	61.02	62.26	63.5	64.74	65.98	67.22	68.46	69.7	70.94	72.18	73.42	74.66	75.9	77.14

RD 马达右下折 Motor Right Lower Side

(单位Unit: mm)

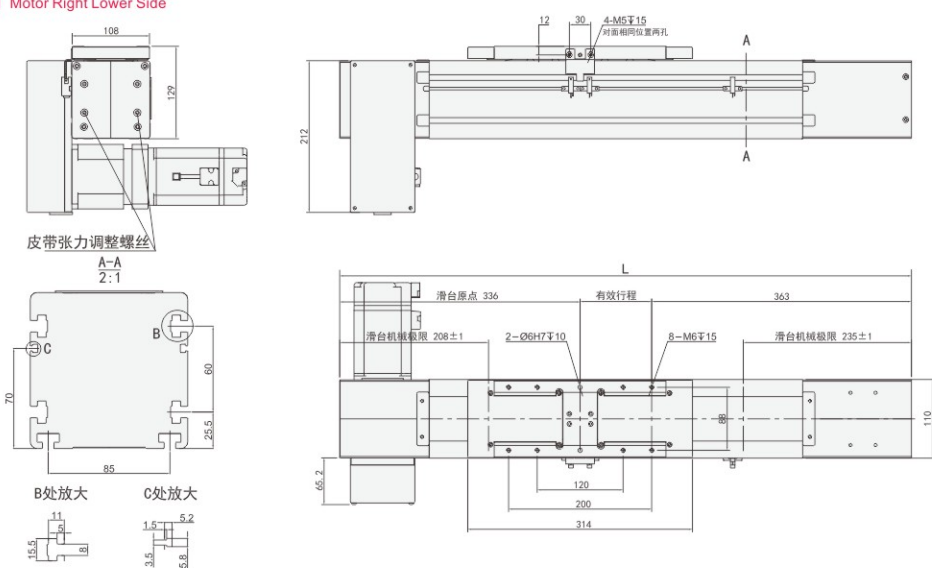

有效行程 stroke	100	200	300	400	500	600	700	800	900	1000	1100	1200	1300	1400	1500	1600	1700	1800	1900	2000	2100	2200	2300	2400
L	799	899	999	1099	1199	1299	1399	1499	1599	1699	1799	1899	1999	2099	2199	2299	2399	2499	2599	2699	2799	2899	2999	3099
KG	24.09	25.33	26.57	27.81	29.05	30.29	31.53	32.77	34.01	35.25	36.49	37.73	38.97	40.21	41.45	42.69	43.93	45.17	46.41	47.65	48.89	50.13	51.37	52.61

有效行程 stroke	2500	2600	2700	2800	2900	3000	3100	3200	3300	3400	3500	3600	3700	3800	3900	4000	4100	4200	4300	4400	4500	4600	4700	4800
L	3199	3299	3399	3499	3599	3699	3799	3899	3999	4099	4199	4299	4399	4499	4599	4699	4799	4899	4999	5099	5199	5299	5399	5499
KG	53.85	55.09	56.33	57.57	58.81	60.05	61.29	62.53	63.77	65.01	66.25	67.49	68.73	69.97	71.21	72.45	73.69	74.93	76.17	77.41	78.65	79.89	81.13	82.37

RR 电机直结右出轴 Motor Shaft Right Side

(单位Unit: mm)

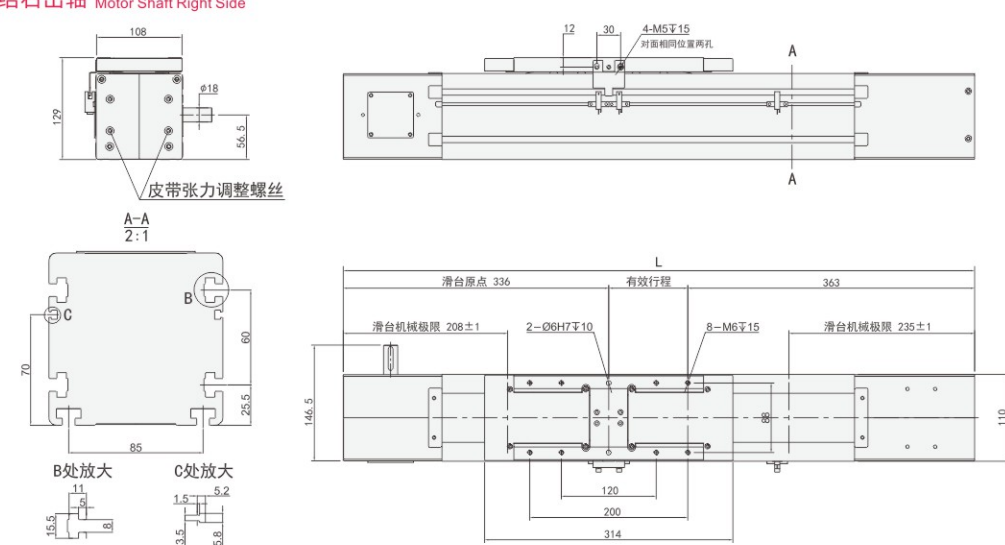

有效行程 stroke	100	200	300	400	500	600	700	800	900	1000	1100	1200	1300	1400	1500	1600	1700	1800	1900	2000	2100	2200	2300	2400
L	799	899	999	1099	1199	1299	1399	1499	1599	1699	1799	1899	1999	2099	2199	2299	2399	2499	2599	2699	2799	2899	2999	3099
KG	18.86	20.1	21.34	22.58	23.82	25.06	26.3	27.54	28.78	30.02	31.26	32.5	33.74	34.98	36.22	37.46	38.7	39.94	41.18	42.42	43.66	44.9	46.14	47.38

有效行程 stroke	2500	2600	2700	2800	2900	3000	3100	3200	3300	3400	3500	3600	3700	3800	3900	4000	4100	4200	4300	4400	4500	4600	4700	4800
L	3199	3299	3399	3499	3599	3699	3799	3899	3999	4099	4199	4299	4399	4499	4599	4699	4799	4899	4999	5099	5199	5299	5399	5499
KG	48.62	49.86	51.1	52.34	53.58	54.82	56.06	57.3	58.54	59.78	61.02	62.26	63.5	64.74	65.98	67.22	68.46	69.7	70.94	72.18	73.42	74.66	75.9	77.14

AMK110 单轴/1-axis

皮带驱动
Belt Drive

LT 电机直结左折 Reducer With Motor Left Side

(单位Unit:mm)

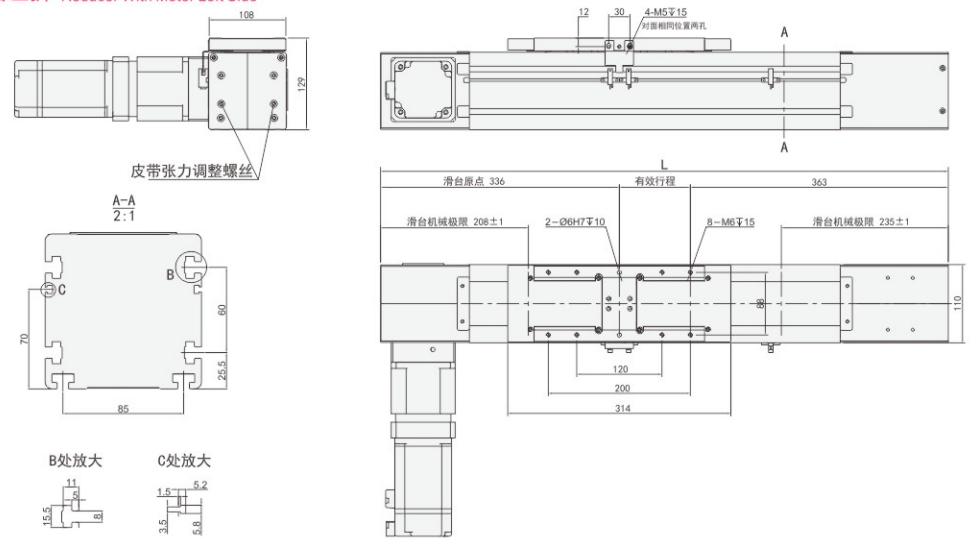

有效行程 stroke	100	200	300	400	500	600	700	800	900	1000	1100	1200	1300	1400	1500	1600	1700	1800	1900	2000	2100	2200	2300	2400
L	799	899	999	1099	1199	1299	1399	1499	1599	1699	1799	1899	1999	2099	2199	2299	2399	2499	2599	2699	2799	2899	2999	3099
KG	21.33	22.57	23.81	25.05	26.29	27.53	28.77	30.01	31.25	32.49	33.73	34.97	36.21	37.45	38.69	39.93	41.17	42.41	43.65	44.89	46.13	47.37	48.61	49.85

有效行程 stroke	2500	2600	2700	2800	2900	3000	3100	3200	3300	3400	3500	3600	3700	3800	3900	4000	4100	4200	4300	4400	4500	4600	4700	4800
L	3199	3299	3399	3499	3599	3699	3799	3899	3999	4099	4199	4299	4399	4499	4599	4699	4799	4899	4999	5099	5199	5299	5399	5499
KG	51.09	52.33	53.57	54.81	56.05	57.29	58.53	59.77	61.01	62.25	63.49	64.73	65.97	67.21	68.45	69.69	70.93	72.17	73.41	74.65	75.89	77.13	78.37	79.61

RT 电机直结右折 Reducer With Motor Right Side

(单位Unit:mm)

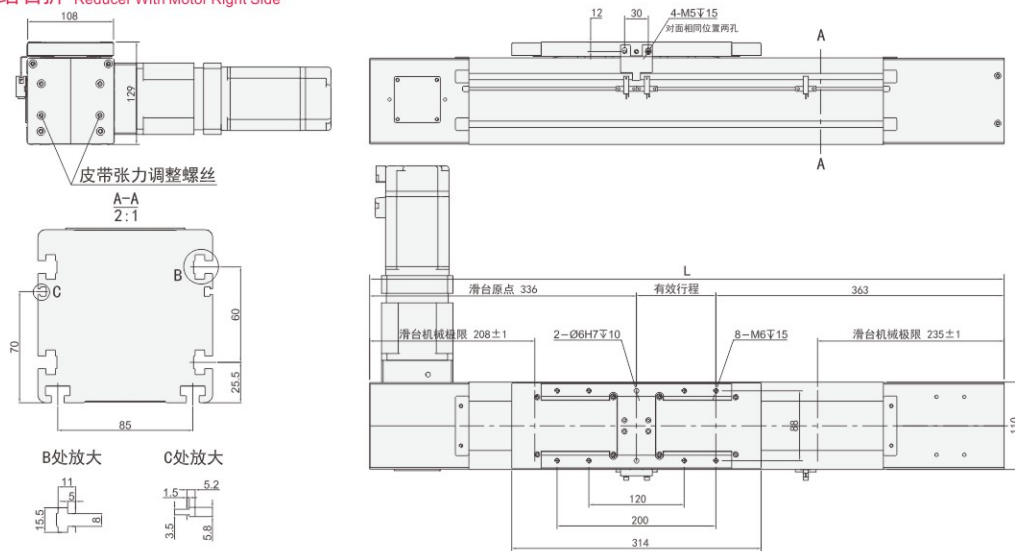

有效行程 stroke	100	200	300	400	500	600	700	800	900	1000	1100	1200	1300	1400	1500	1600	1700	1800	1900	2000	2100	2200	2300	2400
L	799	899	999	1099	1199	1299	1399	1499	1599	1699	1799	1899	1999	2099	2199	2299	2399	2499	2599	2699	2799	2899	2999	3099
KG	21.33	22.57	23.81	25.05	26.29	27.53	28.77	30.01	31.25	32.49	33.73	34.97	36.21	37.45	38.69	39.93	41.17	42.41	43.65	44.89	46.13	47.37	48.61	49.85

有效行程 stroke	2500	2600	2700	2800	2900	3000	3100	3200	3300	3400	3500	3600	3700	3800	3900	4000	4100	4200	4300	4400	4500	4600	4700	4800
L	3199	3299	3399	3499	3599	3699	3799	3899	3999	4099	4199	4299	4399	4499	4599	4699	4799	4899	4999	5099	5199	5299	5399	5499
KG	51.09	52.33	53.57	54.81	56.05	57.29	58.53	59.77	61.01	62.25	63.49	64.73	65.97	67.21	68.45	69.69	70.93	72.17	73.41	74.65	75.89	77.13	78.37	79.61

MEMO