

# GTB Series

无尘环境 / 皮带模组  
Clean Room/Belt Type

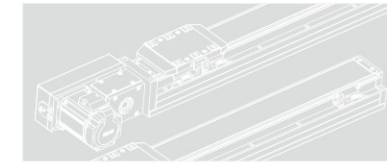

## CONTENTS

Belt Type Driven

### 皮带驱动

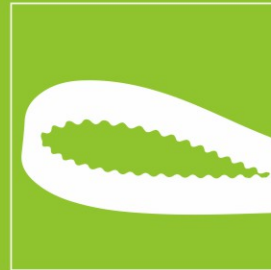

长行程·高速度

Long Stroke, High Speed

皮带驱动模组，可轻易达到长行程使用条件，实现大动作范围的应用。  
采用铝挤型结构，内由滑轨、皮带及皮带轮设计组立，为您节省组装阶段的成本与时间。  
最大行程可达3050mm。  
并可达2000mm/s的线速度，提高机台的生产效率。

Belt drive module can easily achieve long travel conditions and large range of motion.  
Aluminum extruded structure with slide rails, belt and pulley design, which saves you cost and time in the assembly stage.  
Maximum stroke is up to 3050mm.  
Line speed up to 2000mm/s to improve the productivity of the machine.

GTB5



本体宽幅 54mm  
最大行程 800mm ... 327  
最大荷重 3kg

GTB12



本体宽幅 120mm  
最大行程 3050mm ... 337  
最大荷重 25kg

GTB8



本体宽幅 82mm  
最大行程 1400mm...331  
最大荷重 15kg

标准皮带模组系列  
Standard Belt Actuator

使用环境 Environment	传动方式 Driven Mode	式样 Specification	减速机构 Reducer Mechanism	马达容量 Motor Output (w)	本体宽幅 Width(mm)	位置重复精度 Repeatability(mm)	皮带规格 Belt Spec		最大可搬重量 Maximum Payload(kg)		最高速度 Maximum Speed (mm/s)	标准行程及最高使用速度 Stroke(mm) & Maximum Speed(mm/s)																				页数 Page
							宽度 Belt Width(mm)	导程 Lead(mm)	水平使用 Horizontal	垂直使用 Vertical		行程 Stroke																				
Standard Environment 无尘环境	Timing Belt	GTB5	无 No	100W	54	±0.04	10	40	5	/	2000	2000																				327
		GTB8	有 Yes	200W	82	±0.04	20	40	15	/	2000	2000																				331
		GTB12		400W	120	±0.04	30	40	25	/	2000	2000																				337

GTB5 单轴/1-axis

皮带驱动 Belt Drive

GTB5 单轴/1-axis



基本式样 Specification

规格 Spec	位置重复精度 Repeatability (mm)	±0.04
	导程 Lead (mm)	40
	最高速度 Maximum Speed (mm/s)	2000
	最大可搬重量 Maximum Payload	水平使用 Horizontal (kg) 3 垂直使用 Vertical (kg)
部品 Parts	定格推力 Rated Thrust (N)	42
	标准行程 Stroke Pitch (mm)	200-800mm/50间隔 50 mm Pitch
	AC伺服马达容量 AC Servo Motor Output (w)	100
	皮带宽度 Belt Width	10
原点感应器 Home Sensor	外挂 Outside	EE-SX674(NPN)

感应器接线图<原点及端点> Sensor Layout

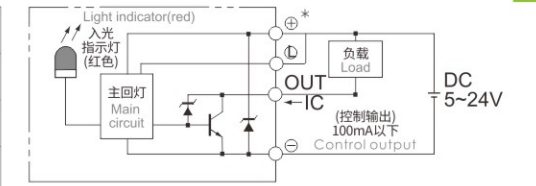

※马达加速设定0.4秒。  
Acceleration and deceleration value is set 0.4 second.

容许负载力距表 Allowable Moment

(单位 Unit: mm)

水平安装 Horizontal Installation	A	B	C
2kg	323	61	112
3kg	209	39	72

(单位 Unit: mm)

壁挂安装 Wall Installation	A	B	C
2kg	105	57	303
3kg	67	36	195

静态容许负载力矩 Static Loading Moment

(单位 Unit: N.m)

MY	16
MP	20
MR	19

※力距表所表示的数据，代表重心位置。  
The torque value in the chart indicate the center of gravity.  
 ※符合产品要求的正常使用下，保证寿命为 5000 公里。  
Operation life is 5000 km when the product is using under the specified conditions.  
 ※倒吊使用无法套用标准规范，如有需求请洽我司业务。  
Data information is not for ceiling-mount inverse use.  
 Contact us for the details if you want to apply ceiling-mount inverse usage.

型号表示方式 Ordering Method

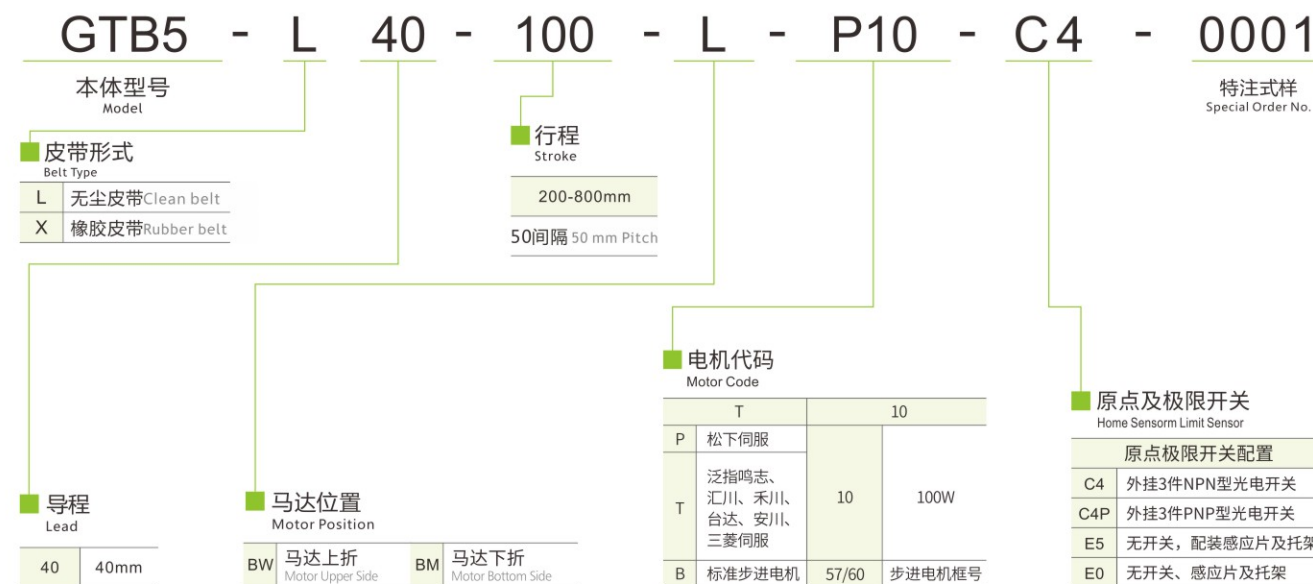

GTB5 单轴/1-axis

皮带驱动  
Belt Drive

GTB5 单轴/1-axis

**BW 马达上折 Motor Upper Side**

滑台原点: 149 有效行程 95

4-M4 $\nabla$ 11

2- $\varnothing$ 3.0 H7 $\nabla$ 6

53

42

52

115.8

52.5

105

Mx100

A

39

2- $\varnothing$ 5 H7

N-M5 $\nabla$ 12

100 $\pm$ 0.02

60

53

皮带松紧调节处

C-C

53.7

$\varnothing$ 4.3

12

6

5

27

N-M5

26.7 $\pm$ 0.3

有效行程 stroke	200	250	300	350	400	450	500	550	600	650	700	750	800
L	444	494	544	594	644	694	744	794	844	894	944	994	1044
A	100	50	100	50	100	50	100	50	100	50	100	50	100
M	2	3	3	4	4	5	5	6	6	7	7	8	8
N	8	10	10	12	12	14	14	16	16	18	18	20	20

**BW 马达下折 Motor Bottom Side**

滑台原点: 149 有效行程 95

4-M4 $\nabla$ 11

2- $\varnothing$ 3.0 H7 $\nabla$ 6

53

42

52

116

52.5

105

Mx100

A

39

2- $\varnothing$ 5 H7

N-M5 $\nabla$ 12

100 $\pm$ 0.02

60

53

皮带松紧调节处

C-C

53.7

$\varnothing$ 4.3

12

6

5

27

N-M5

26.7 $\pm$ 0.3

有效行程 stroke	200	250	300	350	400	450	500	550	600	650	700	750	800
L	444	494	544	594	644	694	744	794	844	894	944	994	1044
A	100	50	100	50	100	50	100	50	100	50	100	50	100
M	2	3	3	4	4	5	5	6	6	7	7	8	8
N	8	10	10	12	12	14	14	16	16	18	18	20	20

MEMO

GTB8 单轴/1-axis

皮带驱动  
Belt Drive

GTB8 单轴/1-axis



基本式样 Specification

规格 Spec	位置重复精度 Repeatability (mm)	±0.04
	导程 Lead (mm)	40
	最高速度 Maximum Speed (mm/s)	2000
	最大可搬重量 Maximum Payload	水平使用 Horizontal (kg) 15 垂直使用 Vertical (kg)
部品 Parts	定格推力 Rated Thrust (N)	90
	标准行程 Stroke Pitch (mm)	50-1400mm/50间隔 50 mm Pitch
	AC伺服马达容量 AC Servo Motor Output (w)	200
	皮带宽度 Belt Width	20
	联轴器 Coupling (mm)	15x14or11 <sup>(注1)</sup>
原点感应器 Home Sensor	外挂 Outside	EE-SX674(NPN)

感应器接线图<原点及端点> Sensor Layout

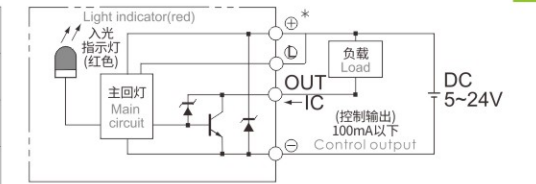

※马达加减速设定0.4秒。  
Acceleration and deceleration value is set 0.4 second.  
※注1: 使用松下200W马达时, 马达轴心为Φ11;  
其它厂牌, 马达轴心为Φ14。

容许负载力距表 Allowable Moment

(单位 Unit: mm)

水平安装 Horizontal Installation	A	B	C
5kg	850	332	395
10kg	560	185	226
15kg	473	135	156

(单位 Unit: mm)

壁挂安装 Wall Installation	A	B	C
5kg	355	310	532
10kg	210	196	455
15kg	171	155	435

静态容许负载力矩 Static Loading Moment

(单位 Unit: N.m)

MY	318
MP	318
MR	626

※力距表所表示的数据, 代表重心位置。  
The torque value in the chart indicate the center of gravity.  
※符合产品要求的正常使用下, 保证寿命为 5000 公里。  
Operation life is 5000 km when the product is using under the specified conditions.  
※倒吊使用无法套用标准规范, 如有需求请洽我司业务。  
Data information is not for ceiling-mount inverse use.  
Contact us for the details if you want to apply ceiling-mount inverse usage.

型号表示方式 Ordering Method

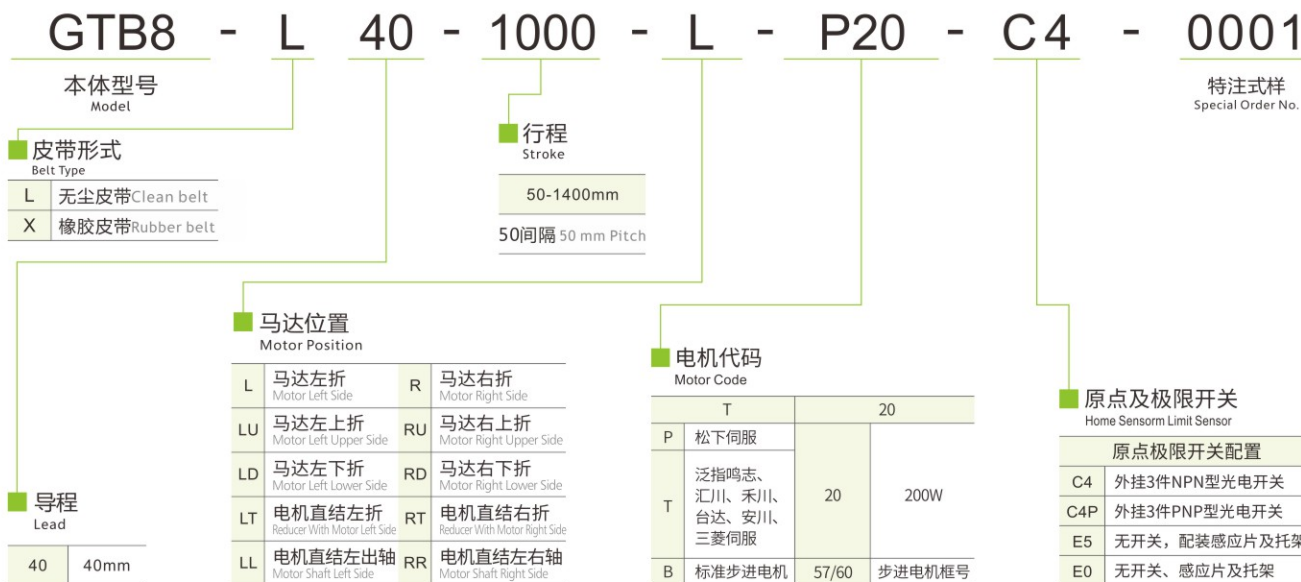

GTB8 单轴/1-axis

皮带驱动  
Belt Drive

GTB8 单轴/1-axis

L 马达左折 Motor Left Side

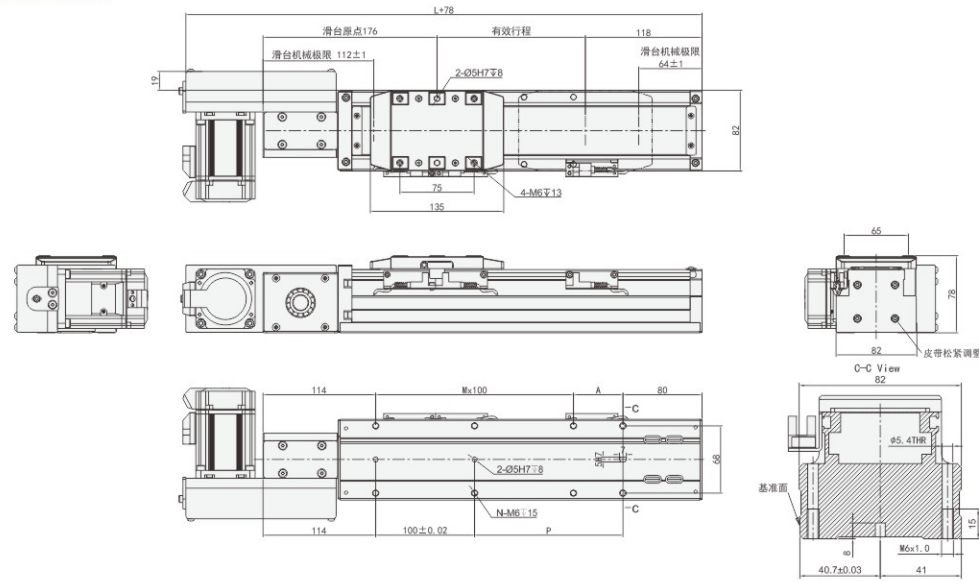

有效行程 stroke	50	100	150	200	250	300	350	400	450	500	550	600	650	700	750	800	850	900	950	1000	1050	1100	1150	1200	1250	1300	1350	1400
L	344	394	444	494	544	594	644	694	744	794	844	894	944	994	1044	1094	1144	1194	1244	1294	1344	1394	1444	1494	1544	1594	1644	1694
A	50	100	50	100	50	100	50	100	50	100	50	100	50	100	50	100	50	100	50	100	50	100	50	100	50	100	50	100
M	1	1	2	2	3	3	4	4	5	5	6	6	7	7	8	8	9	9	10	10	11	11	12	12	13	13	14	14
N	6	6	8	8	10	10	12	12	14	14	16	16	18	18	20	20	22	22	24	24	26	26	28	28	30	30	32	32
P	50	100	150	200	250	300	350	400	450	500	550	600	650	700	750	800	850	900	950	1000	1050	1100	1150	1200	1250	1300	1350	1400
KG	4.15	4.42	4.69	4.97	5.25	5.52	5.80	6.07	6.35	6.63	6.90	7.17	7.44	7.71	7.98	8.25	8.52	8.79	9.06	9.33	9.60	9.87	10.14	10.41	10.68	10.95	11.22	11.49

LD 马达左下折 Motor Left Lower Side

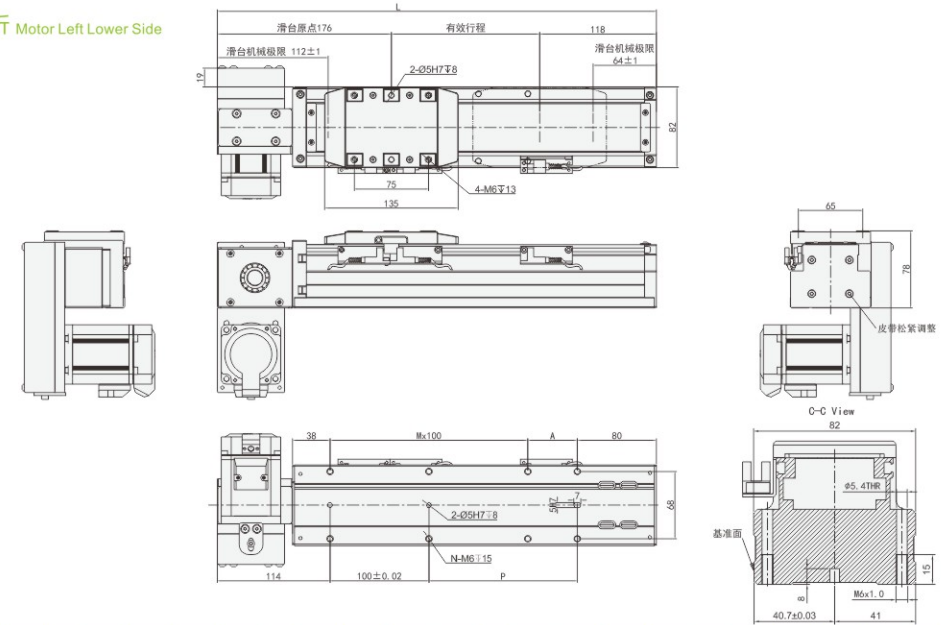

有效行程 stroke	50	100	150	200	250	300	350	400	450	500	550	600	650	700	750	800	850	900	950	1000	1050	1100	1150	1200	1250	1300	1350	1400
L	344	394	444	494	544	594	644	694	744	794	844	894	944	994	1044	1094	1144	1194	1244	1294	1344	1394	1444	1494	1544	1594	1644	1694
A	50	100	50	100	50	100	50	100	50	100	50	100	50	100	50	100	50	100	50	100	50	100	50	100	50	100	50	100
M	1	1	2	2	3	3	4	4	5	5	6	6	7	7	8	8	9	9	10	10	11	11	12	12	13	13	14	14
N	6	6	8	8	10	10	12	12	14	14	16	16	18	18	20	20	22	22	24	24	26	26	28	28	30	30	32	32
P	50	100	150	200	250	300	350	400	450	500	550	600	650	700	750	800	850	900	950	1000	1050	1100	1150	1200	1250	1300	1350	1400
KG	4.15	4.42	4.69	4.97	5.25	5.52	5.80	6.07	6.35	6.63	6.90	7.17	7.44	7.71	7.98	8.25	8.52	8.79	9.06	9.33	9.60	9.87	10.14	10.41	10.68	10.95	11.22	11.49

R 马达右折 Motor Right Side

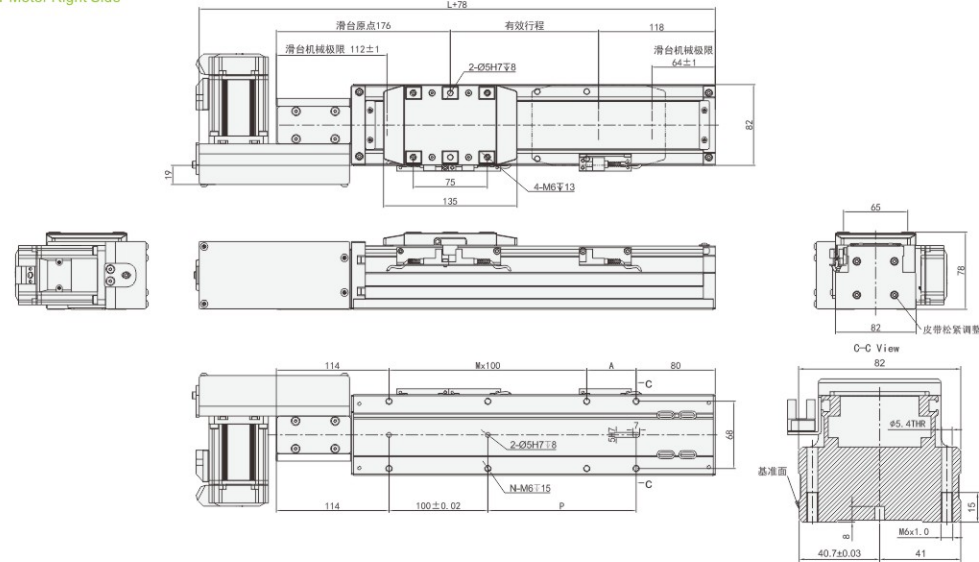

有效行程 stroke	50	100	150	200	250	300	350	400	450	500	550	600	650	700	750	800	850	900	950	1000	1050	1100	1150	1200	1250	1300	1350	1400
L	344	394	444	494	544	594	644	694	744	794	844	894	944	994	1044	1094	1144	1194	1244	1294	1344	1394	1444	1494	1544	1594	1644	1694
A	50	100	50	100	50	100	50	100	50	100	50	100	50	100	50	100	50	100	50	100	50	100	50	100	50	100	50	100
M	1	1	2	2	3	3	4	4	5	5	6	6	7	7	8	8	9	9	10	10	11	11	12	12	13	13	14	14
N	6	6	8	8	10	10	12	12	14	14	16	16	18	18	20	20	22	22	24	24	26	26	28	28	30	30	32	32
P	50	100	150	200	250	300	350	400	450	500	550	600	650	700	750	800	850	900	950	1000	1050	1100	1150	1200	1250	1300	1350	1400
KG	4.15	4.42	4.69	4.97	5.25	5.52	5.80	6.07	6.35	6.63	6.90	7.17	7.44	7.71	7.98	8.25	8.52	8.79	9.06	9.33	9.60	9.87	10.14	10.41	10.68	10.95	11.22	11.49

RD 马达右下折 Motor Right Lower Side

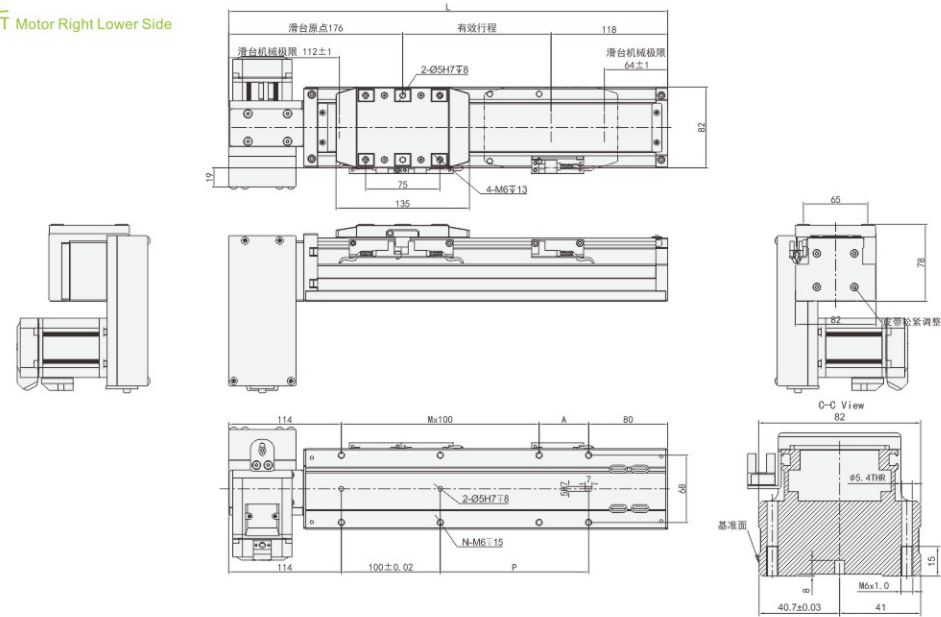

有效行程 stroke	50	100	150	200	250	300	350	400	450	500	550	600	650	700	750	800	850	900	950	1000	1050	1100	1150	1200	1250	1300	1350	1400
L	344	394	444	494	544	594	644	694	744	794	844	894	944	994	1044	1094	1144	1194	1244	1294	1344	1394	1444	1494	1544	1594	1644	1694
A	50	100	50	100	50	100	50	100	50	100	50	100	50	100	50	100	50	100	50	100	50	100	50	100	50	100	50	100
M	1	1	2	2	3	3	4	4	5	5	6	6	7	7	8	8	9	9	10	10	11	11	12	12	13	13	14	14
N	6	6	8	8	10	10	12	12	14	14	16	16	18	18	20	20	22	22	24	24	26	26	28	28	30	30	32	32
P	50	100	150	200	250	300	350	400	450	500	550	600	650	700	750	800	850	900	950	1000	1050	1100	1150	1200	1250	1300	1350	1400
KG	4.15	4.42	4.69	4.97	5.25	5.52	5.80	6.07	6.35	6.63	6.90	7.17	7.44	7.71	7.98	8.25	8.52	8.79	9.06	9.33	9.60	9.87	10.14	10.41	10.68	10.95	11.22	11.49

GTB8 单轴/1-axis

皮带驱动  
Belt Drive

GTB8 单轴/1-axis

LU 马达左上折 Motor Left Upper Side

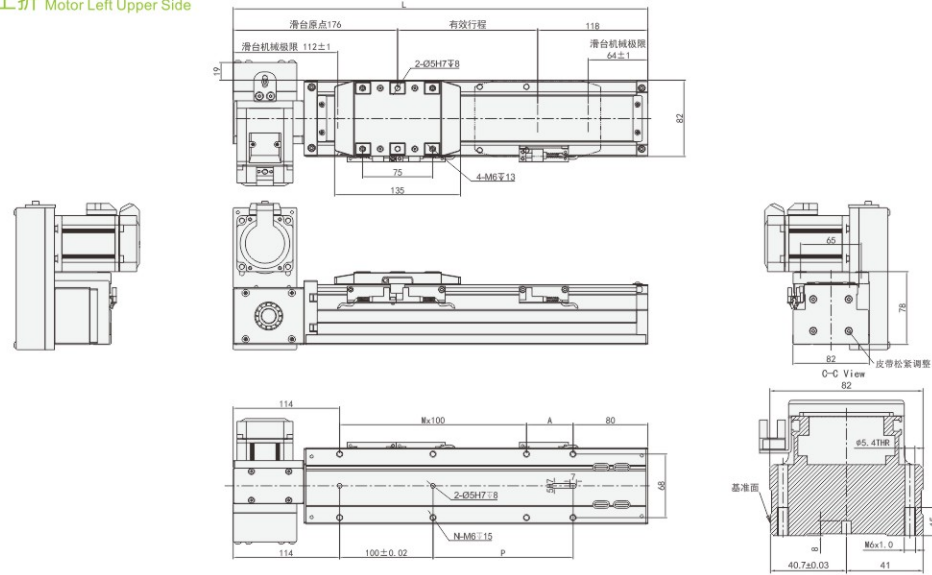

有效行程 stroke	50	100	150	200	250	300	350	400	450	500	550	600	650	700	750	800	850	900	950	1000	1050	1100	1150	1200	1250	1300	1350	1400
L	344	394	444	494	544	594	644	694	744	794	844	894	944	994	1044	1094	1144	1194	1244	1294	1344	1394	1444	1494	1544	1594	1644	1694
A	50	100	50	100	50	100	50	100	50	100	50	100	50	100	50	100	50	100	50	100	50	100	50	100	50	100	50	100
M	1	1	2	2	3	3	4	4	5	5	6	6	7	7	8	8	9	9	10	10	11	11	12	12	13	13	14	14
N	6	6	8	8	10	10	12	12	14	14	16	16	18	18	20	20	22	22	24	24	26	26	28	28	30	30	32	32
P	50	100	150	200	250	300	350	400	450	500	550	600	650	700	750	800	850	900	950	1000	1050	1100	1150	1200	1250	1300	1350	1400
KG	4.15	4.42	4.69	4.97	5.25	5.52	5.80	6.07	6.35	6.63	6.90	7.17	7.44	7.71	7.98	8.25	8.52	8.79	9.06	9.33	9.60	9.87	10.14	10.41	10.68	10.95	11.22	11.49

LT 电机直结左折 Reducer With Motor Left Side

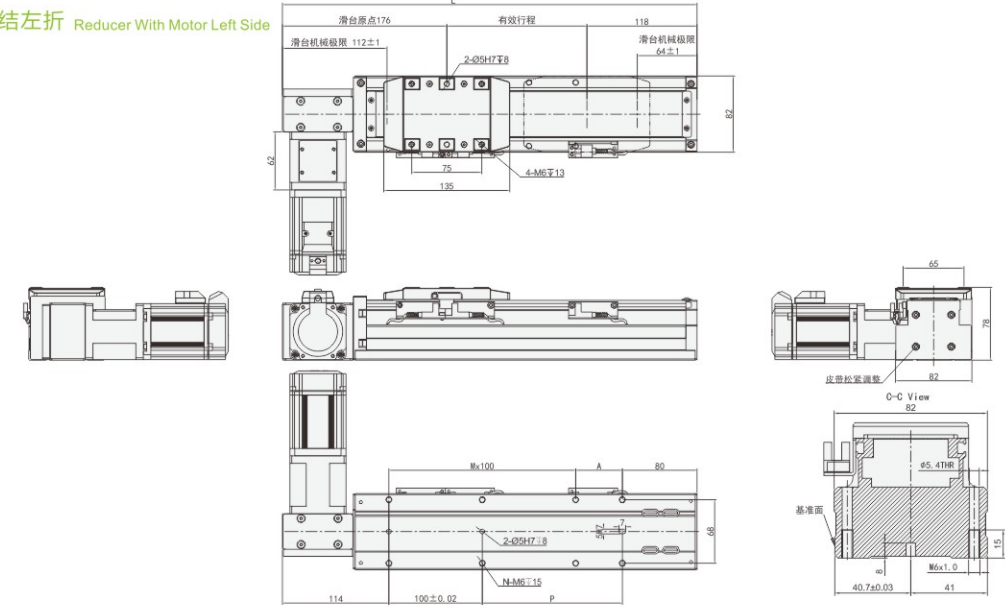

有效行程 stroke	50	100	150	200	250	300	350	400	450	500	550	600	650	700	750	800	850	900	950	1000	1050	1100	1150	1200	1250	1300	1350	1400
L	344	394	444	494	544	594	644	694	744	794	844	894	944	994	1044	1094	1144	1194	1244	1294	1344	1394	1444	1494	1544	1594	1644	1694
A	50	100	50	100	50	100	50	100	50	100	50	100	50	100	50	100	50	100	50	100	50	100	50	100	50	100	50	100
M	1	1	2	2	3	3	4	4	5	5	6	6	7	7	8	8	9	9	10	10	11	11	12	12	13	13	14	14
N	6	6	8	8	10	10	12	12	14	14	16	16	18	18	20	20	22	22	24	24	26	26	28	28	30	30	32	32
P	50	100	150	200	250	300	350	400	450	500	550	600	650	700	750	800	850	900	950	1000	1050	1100	1150	1200	1250	1300	1350	1400
KG	3.85	4.12	4.39	4.67	4.95	5.22	5.50	5.77	6.05	6.33	6.60	6.87	7.14	7.41	7.68	7.95	8.22	8.49	8.76	9.03	9.30	9.57	9.84	10.11	10.38	10.65	10.92	11.19

RU 马达右上折 Motor Right Upper Side

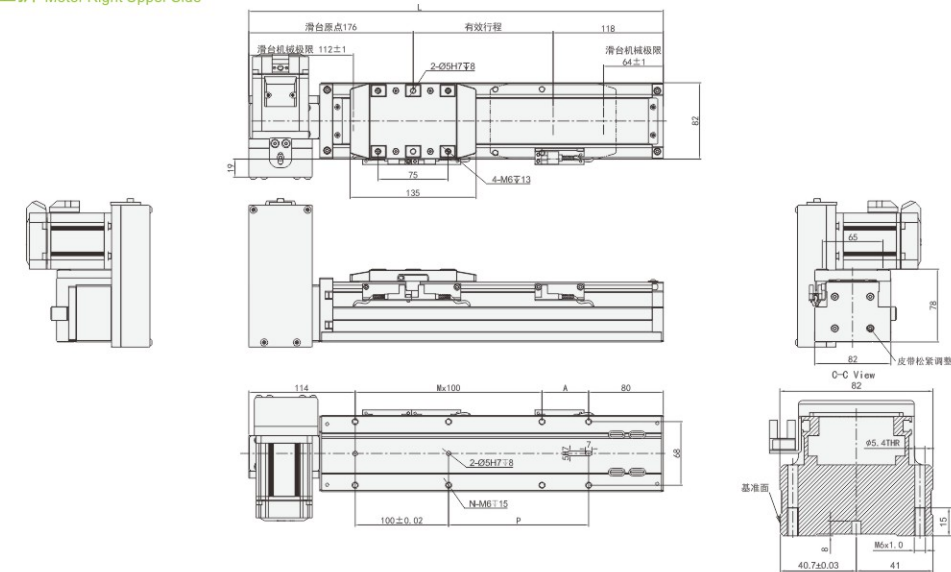

有效行程 stroke	50	100	150	200	250	300	350	400	450	500	550	600	650	700	750	800	850	900	950	1000	1050	1100	1150	1200	1250	1300	1350	1400
L	344	394	444	494	544	594	644	694	744	794	844	894	944	994	1044	1094	1144	1194	1244	1294	1344	1394	1444	1494	1544	1594	1644	1694
A	50	100	50	100	50	100	50	100	50	100	50	100	50	100	50	100	50	100	50	100	50	100	50	100	50	100	50	100
M	1	1	2	2	3	3	4	4	5	5	6	6	7	7	8	8	9	9	10	10	11	11	12	12	13	13	14	14
N	6	6	8	8	10	10	12	12	14	14	16	16	18	18	20	20	22	22	24	24	26	26	28	28	30	30	32	32
P	50	100	150	200	250	300	350	400	450	500	550	600	650	700	750	800	850	900	950	1000	1050	1100	1150	1200	1250	1300	1350	1400
KG	4.15	4.42	4.69	4.97	5.25	5.52	5.80	6.07	6.35	6.63	6.90	7.17	7.44	7.71	7.98	8.25	8.52	8.79	9.06	9.33	9.60	9.87	10.14	10.41	10.68	10.95	11.22	11.49

RT 电机直结右折 Reducer With Motor Right Side

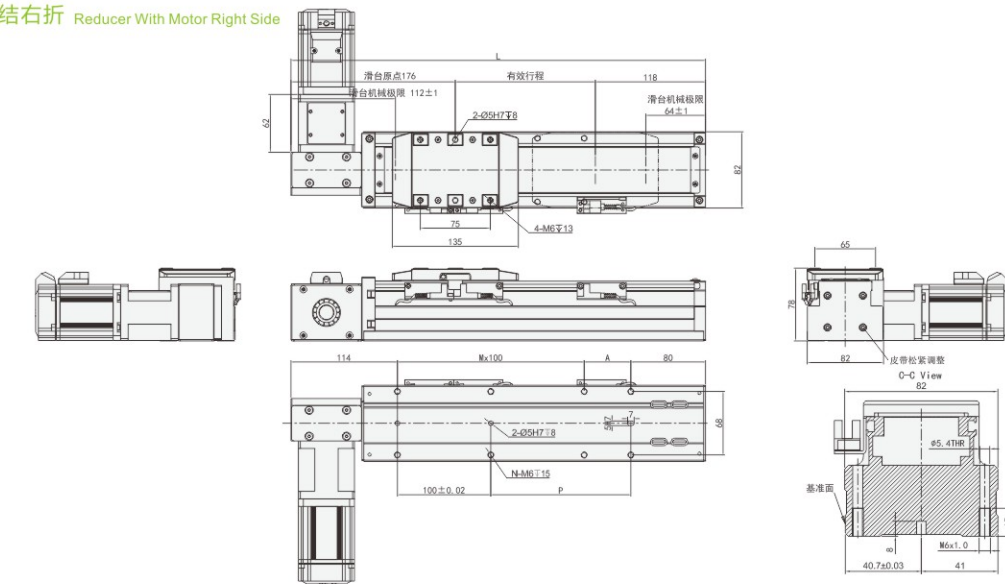

有效行程 stroke	50	100	150	200	250	300	350	400	450	500	550	600	650	700	750	800	850	900	950	1000	1050	1100	1150	1200	1250	1300	1350	1400
L	344	394	444	494	544	594	644	694	744	794	844	894	944	994	1044	1094	1144	1194	1244	1294	1344	1394	1444	1494	1544	1594	1644	1694
A	50	100	50	100	50	100	50	100	50	100	50	100	50	100	50	100	50	100	50	100	50	100	50	100	50	100	50	100
M	1	1	2	2	3	3	4	4	5	5	6	6	7	7	8	8	9	9	10	10	11	11	12	12	13	13	14	14
N	6	6	8	8	10	10	12	12	14	14	16	16	18	18	20	20	22	22	24	24	26	26	28	28	30	30	32	32
P	50	100	150	200	250	300	350	400	450	500	550	600	650	700	750	800	850	900	950	1000	1050	1100	1150	1200	1250	1300	1350	1400
KG	3.85	4.12	4.39	4.67	4.95	5.22	5.50	5.77	6.05	6.33	6.60	6.87	7.14	7.41	7.68	7.95	8.22	8.49	8.76	9.03	9.30	9.57	9.84	10.11	10.38	10.65	10.92	11.19

GTB12 单轴/1-axis

皮带驱动  
Belt Drive

GTB12 单轴/1-axis



基本式样 Specification

规格 Spec	位置重复精度 Repeatability (mm)	±0.04
	导程 Lead (mm)	40
	最高速度 Maximum Speed (mm/s)	2000
	最大可搬重量 Maximum Payload	水平使用 Horizontal (kg) 25 垂直使用 Vertical (kg)
部品 Parts	定格推力 Rated Thrust (N)	185
	标准行程 Stroke Pitch (mm)	200-2000mm/50 间隔 50 mm Pitch
	AC伺服马达容量 AC Servo Motor Output (w)	200
	皮带宽度 Belt Width	30
	联轴器 Coupling (mm)	15x12.5
	原点感应器 Home Sensor	外挂 Outside

感应器接线图<原点及端点> Sensor Layout

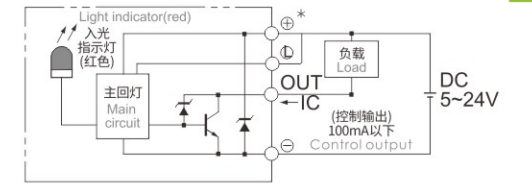

※马达加减速设定0.4秒。  
Acceleration and deceleration value is set 0.4 second.

容许负载力距表 Allowable Moment

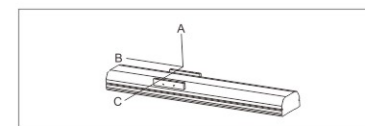

(单位 Unit: mm)

水平安装 Horizontal Installation	A	B	C
10kg	1794	688	538
20kg	858	324	253
25kg	670	251	197

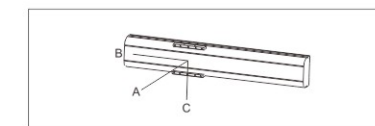

(单位 Unit: mm)

壁挂安装 Wall Installation	A	B	C
10kg	348	446	1170
18kg	285	365	961
25kg	197	251	670

静态容许负载力矩 Static Loading Moment

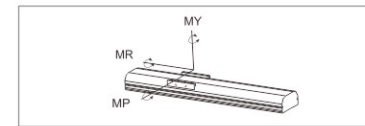

(单位 Unit: N.m)

MY	551
MP	552
MR	485

※力距表所表示的数据，代表重心位置。  
The torque value in the chart indicate the center of gravity.  
 ※符合产品要求的正常使用下，保证寿命为 5000 公里。  
Operation life is 5000 km when the product is using under the specified conditions.  
 ※倒吊使用无法套用标准规范，如有需求请洽我司业务。  
Data information is not for ceiling-mount inverse use.  
 Contact us for the details if you want to apply ceiling-mount inverse usage.

型号表示方式 Ordering Method

GTB12 - L 40 - 1000 - L - P20 - C4 - 0001

本体型号 Model

皮带形式 Belt Type

L	无尘皮带 Clean belt
X	橡胶皮带 Rubber belt

行程 Stroke

50-3050mm  
50间隔 50 mm Pitch

导程 Lead

40	40mm
----	------

马达位置 Motor Position

L	马达左折 Motor Left Side	R	马达右折 Motor Right Side
LU	马达左上折 Motor Left Upper Side	RU	马达右上折 Motor Right Upper Side
LD	马达左下折 Motor Left Lower Side	RD	马达右下折 Motor Right Lower Side
LT	电机直结左折 Reducer With Motor Left Side	RT	电机直结右折 Reducer With Motor Right Side
LL	电机直结左出轴 Motor Shaft Left Side	RR	电机直结右出轴 Motor Shaft Right Side

电机代码 Motor Code

T	20	200W
P	松下伺服	
T	泛指鸣志、汇川、禾川、台达、安川、三菱伺服	
B	标准步进电机 57/60/86	步进电机框号

原点及极限开关 Home Sensor/Limit Sensor

C4	外挂3件NPN型光电开关
C4P	外挂3件PNP型光电开关
E5	无开关，配装感应片及托架
E0	无开关、感应片及托架

特注式样 Special Order No.

L 马达左折 Motor Left Side

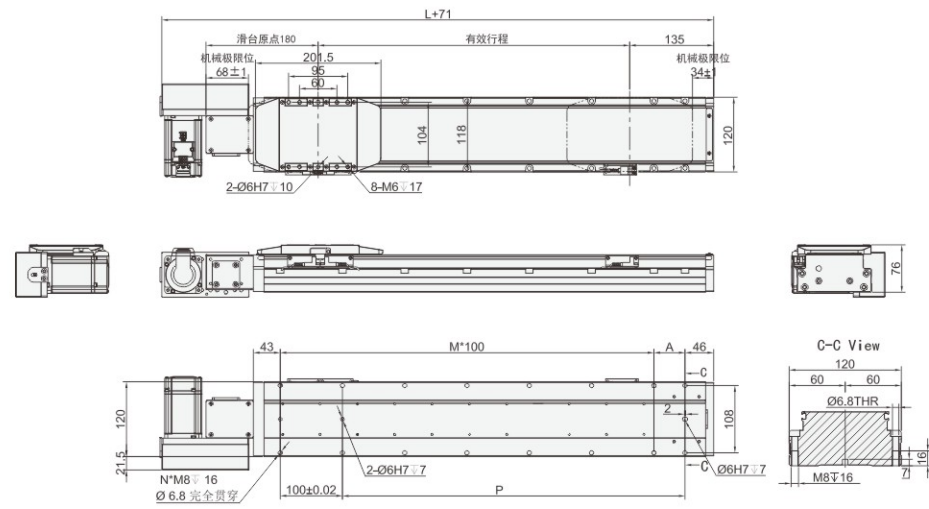

有效行程 stroke	200	250	300	350	400	450	500	550	600	650	700	750	800	850	900	950	1000	1050	1100	1150	1200	1250	1300	1350	1400	1450	1500	1550	1600	1650	1700	1750	1800	1850	1900	1950	2000		
L	515	565	615	665	715	765	815	865	915	965	1015	1065	1115	1165	1215	1265	1315	1365	1415	1465	1515	1565	1615	1665	1715	1765	1815	1865	1915	1965	2015	2065	2115	2165	2215	2265	2315		
A	50	100	50	100	50	100	50	100	50	100	50	100	50	100	50	100	50	100	50	100	50	100	50	100	50	100	50	100	50	100	50	100	50	100	50	100	50	100	50
M	3	3	4	4	5	5	6	6	7	7	8	8	9	9	10	10	11	11	12	12	13	13	14	14	15	15	16	16	17	17	18	18	19	19	20	20	21	21	
N	10	10	12	12	14	14	16	16	18	18	20	20	22	22	24	24	26	26	28	28	30	30	32	32	34	34	36	36	38	38	40	40	42	42	44	44	46	46	
P	250	300	350	400	450	500	550	600	650	700	750	800	850	900	950	1000	1050	1100	1150	1200	1250	1300	1350	1400	1450	1500	1550	1600	1650	1700	1750	1800	1850	1900	1950	2000	2050		
KG	6.97	7.39	7.81	8.23	8.65	9.07	9.49	9.91	10.33	10.75	11.17	11.59	12.01	12.43	12.85	13.27	13.69	14.11	14.53	14.95	15.37	15.79	16.21	16.63	17.05	17.47	17.89	18.31	18.73	19.15	19.57	19.99	20.41	20.83	21.25	21.67	22.09		

R 马达右折 Motor Right Side

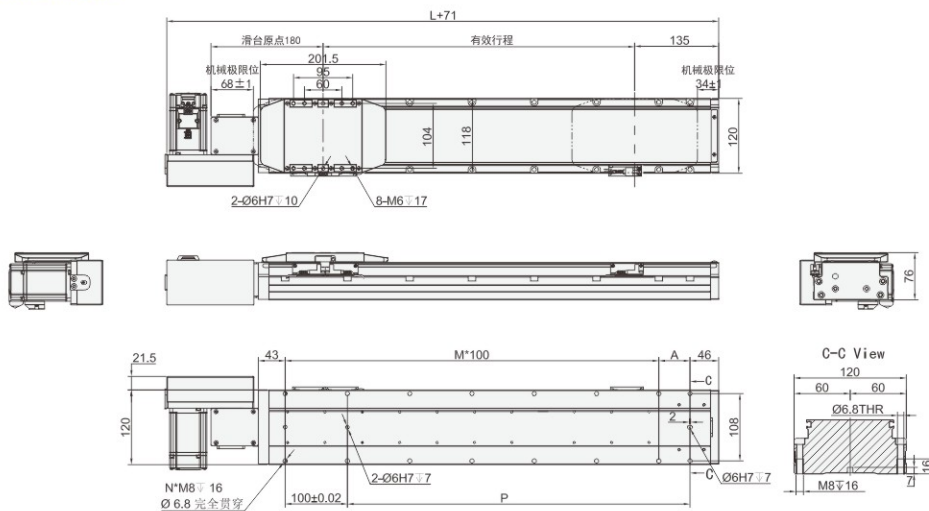

有效行程 stroke	200	250	300	350	400	450	500	550	600	650	700	750	800	850	900	950	1000	1050	1100	1150	1200	1250	1300	1350	1400	1450	1500	1550	1600	1650	1700	1750	1800	1850	1900	1950	2000		
L	515	565	615	665	715	765	815	865	915	965	1015	1065	1115	1165	1215	1265	1315	1365	1415	1465	1515	1565	1615	1665	1715	1765	1815	1865	1915	1965	2015	2065	2115	2165	2215	2265	2315		
A	50	100	50	100	50	100	50	100	50	100	50	100	50	100	50	100	50	100	50	100	50	100	50	100	50	100	50	100	50	100	50	100	50	100	50	100	50	100	50
M	3	3	4	4	5	5	6	6	7	7	8	8	9	9	10	10	11	11	12	12	13	13	14	14	15	15	16	16	17	17	18	18	19	19	20	20	21	21	
N	10	10	12	12	14	14	16	16	18	18	20	20	22	22	24	24	26	26	28	28	30	30	32	32	34	34	36	36	38	38	40	40	42	42	44	44	46	46	
P	250	300	350	400	450	500	550	600	650	700	750	800	850	900	950	1000	1050	1100	1150	1200	1250	1300	1350	1400	1450	1500	1550	1600	1650	1700	1750	1800	1850	1900	1950	2000	2050		
KG	7.21	7.63	8.05	8.47	8.89	9.31	9.73	10.15	10.57	10.99	11.41	11.83	12.25	12.67	13.09	13.51	13.93	14.35	14.77	15.19	15.61	16.03	16.45	16.87	17.29	17.71	18.13	18.55	18.97	19.39	19.81	20.23	20.65	21.07	21.49	21.91	22.33		

LD 马达左下折 Motor Left Lower Side

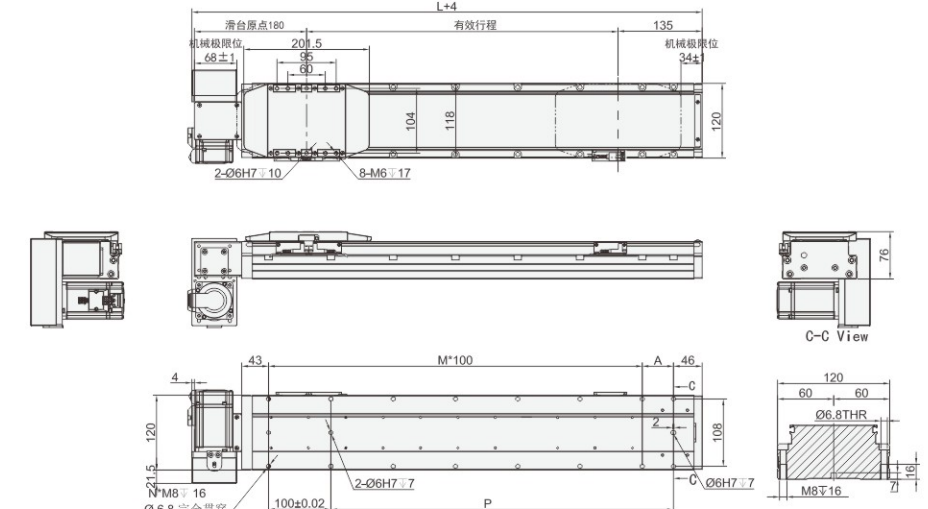

有效行程 stroke	200	250	300	350	400	450	500	550	600	650	700	750	800	850	900	950	1000	1050	1100	1150	1200	1250	1300	1350	1400	1450	1500	1550	1600	1650	1700	1750	1800	1850	1900	1950	2000		
L	515	565	615	665	715	765	815	865	915	965	1015	1065	1115	1165	1215	1265	1315	1365	1415	1465	1515	1565	1615	1665	1715	1765	1815	1865	1915	1965	2015	2065	2115	2165	2215	2265	2315		
A	50	100	50	100	50	100	50	100	50	100	50	100	50	100	50	100	50	100	50	100	50	100	50	100	50	100	50	100	50	100	50	100	50	100	50	100	50	100	50
M	3	3	4	4	5	5	6	6	7	7	8	8	9	9	10	10	11	11	12	12	13	13	14	14	15	15	16	16	17	17	18	18	19	19	20	20	21	21	
N	10	10	12	12	14	14	16	16	18	18	20	20	22	22	24	24	26	26	28	28	30	30	32	32	34	34	36	36	38	38	40	40	42	42	44	44	46	46	
P	250	300	350	400	450	500	550	600	650	700	750	800	850	900	950	1000	1050	1100	1150	1200	1250	1300	1350	1400	1450	1500	1550	1600	1650	1700	1750	1800	1850	1900	1950	2000	2050		
KG	7.21	7.63	8.05	8.47	8.89	9.31	9.73	10.15	10.57	10.99	11.41	11.83	12.25	12.67	13.09	13.51	13.93	14.35	14.77	15.19	15.61	16.03	16.45	16.87	17.29	17.71	18.13	18.55	18.97	19.39	19.81	20.23	20.65	21.07	21.49	21.91	22.33		

RD 马达右下折 Motor Right Lower Side

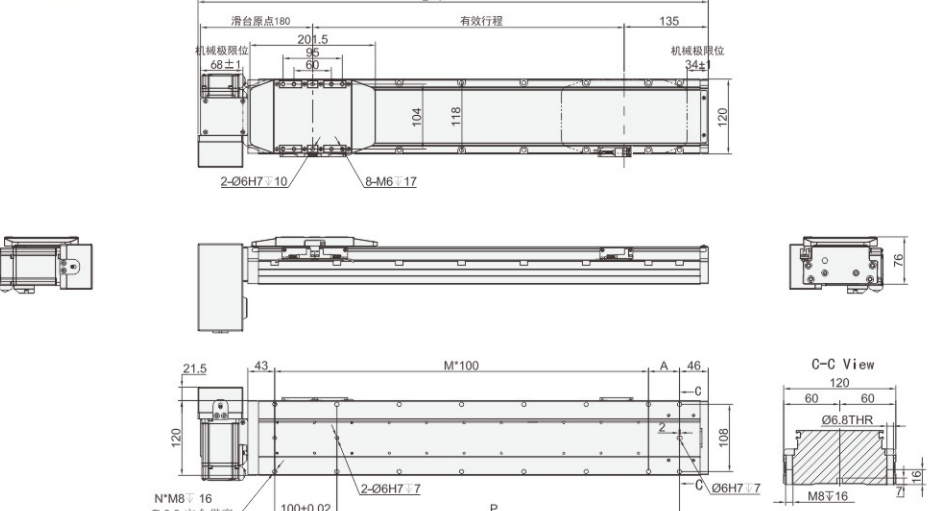

有效行程 stroke	200	250	300	350	400	450	500	550	600	650	700	750	800	850	900	950	1000	1050	1100	1150	1200	1250	1300	1350	1400	1450	1500	1550	1600	1650	1700	1750	1800	1850	1900	1950	2000		
L	515	565	615	665	715	765	815	865	915	965	1015	1065	1115	1165	1215	1265	1315	1365	1415	1465	1515	1565	1615	1665	1715	1765	1815	1865	1915	1965	2015	2065	2115	2165	2215	2265	2315		
A	50	100	50	100	50	100	50	100	50	100	50	100	50	100	50	100	50	100	50	100	50	100	50	100	50	100	50	100	50	100	50	100	50	100	50	100	50	100	50
M	3	3	4	4	5	5	6	6	7	7	8	8	9	9	10	10	11	11	12	12	13	13	14	14	15	15	16	16	17	17	18	18	19	19	20	20	21	21	
N	10	10	12	12	14	14	16	16	18	18	20	20	22	22	24	24	26	26	28	28	30	30	32	32	34	34	36	36	38	38	40	40	42	42	44	44	46	46	
P	250	300	350	400	450	500	550	600	650	700	750	800	850	900	950	1000	1050	1100	1150	1200	1250	1300	1350	1400	1450	1500	1550	1600	1650	1700	1750	1800	1850	1900	1950	2000	2050		
KG	7.21	7.63	8.05	8.47	8.89	9.31	9.73	10.15	10.57	10.99	11.41	11.83	12.25	12.67	13.09	13.51	13.93	14.35	14.77	15.19	15.61	16.03	16.45	16.87	17.29	17.71	18.13	18.55	18.97	19.39	19.81	20.23	20.65	21.07	21.49	21.91	22.33		

GTB12 单轴/1-axis

皮带驱动  
Belt Drive

GTB12 单轴/1-axis

LU 马达左上折 Motor Left Upper Side

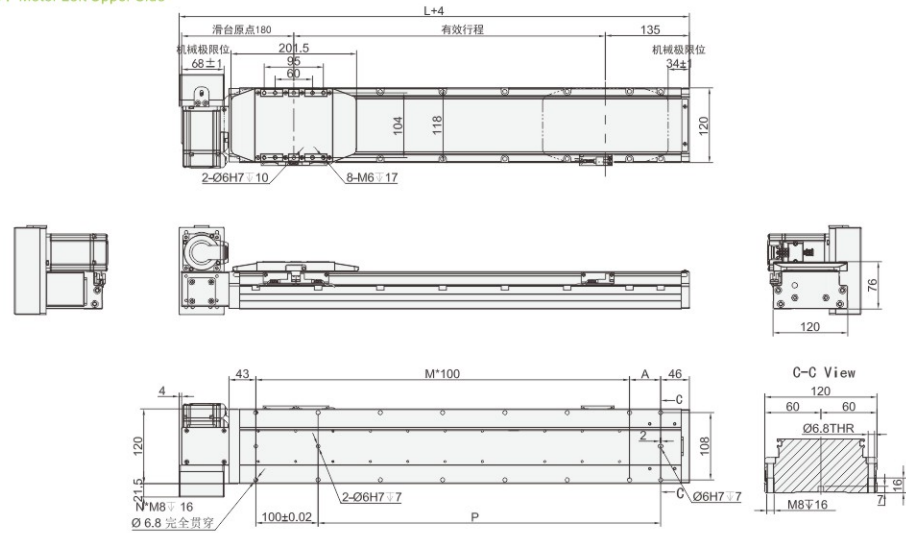

有效行程 stroke	200	250	300	350	400	450	500	550	600	650	700	750	800	850	900	950	1000	1050	1100	1150	1200	1250	1300	1350	1400	1450	1500	1550	1600	1650	1700	1750	1800	1850	1900	1950	2000		
L	515	565	615	665	715	765	815	865	915	965	1015	1065	1115	1165	1215	1265	1315	1365	1415	1465	1515	1565	1615	1665	1715	1765	1815	1865	1915	1965	2015	2065	2115	2165	2215	2265	2315		
A	50	100	50	100	50	100	50	100	50	100	50	100	50	100	50	100	50	100	50	100	50	100	50	100	50	100	50	100	50	100	50	100	50	100	50	100	50	100	50
M	3	3	4	4	5	5	6	6	7	7	8	8	9	9	10	10	11	11	12	12	13	13	14	14	15	15	16	16	17	17	18	18	19	19	20	20	21		
N	10	10	12	12	14	14	16	16	18	18	20	20	22	22	24	24	26	26	28	28	30	30	32	32	34	34	36	36	38	38	40	40	42	42	44	44	46		
P	250	300	350	400	450	500	550	600	650	700	750	800	850	900	950	1000	1050	1100	1150	1200	1250	1300	1350	1400	1450	1500	1550	1600	1650	1700	1750	1800	1850	1900	1950	2000	2050		
KG	7.21	7.63	8.05	8.47	8.89	9.31	9.73	10.15	10.57	10.99	11.41	11.83	12.25	12.67	13.09	13.51	13.93	14.35	14.77	15.19	15.61	16.03	16.45	16.87	17.29	17.71	18.13	18.55	18.97	19.39	19.81	20.23	20.65	21.07	21.49	21.91	22.33		

LT 电机直结左折 Reducer With Motor Left Side

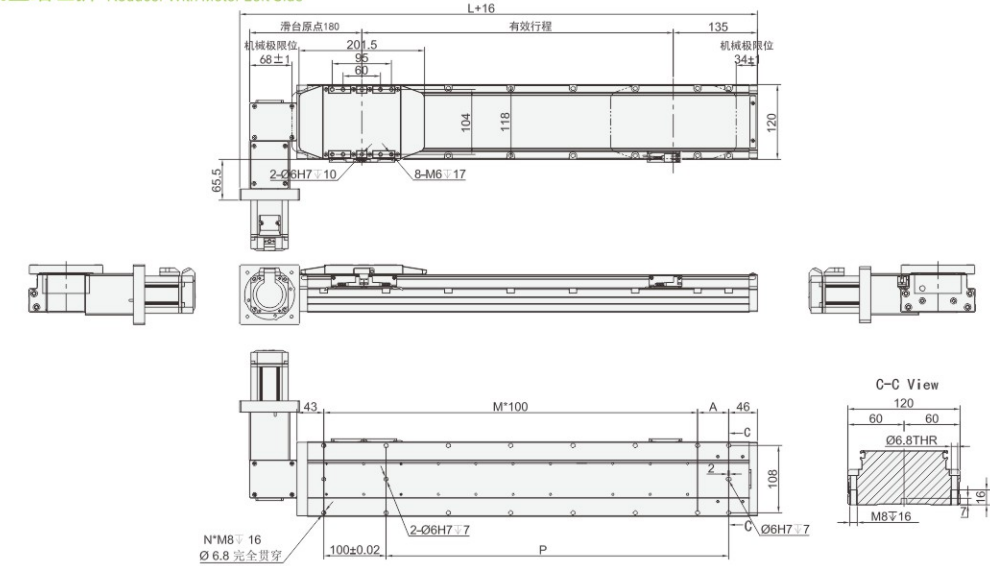

有效行程 stroke	200	250	300	350	400	450	500	550	600	650	700	750	800	850	900	950	1000	1050	1100	1150	1200	1250	1300	1350	1400	1450	1500	1550	1600	1650	1700	1750	1800	1850	1900	1950	2000		
L	515	565	615	665	715	765	815	865	915	965	1015	1065	1115	1165	1215	1265	1315	1365	1415	1465	1515	1565	1615	1665	1715	1765	1815	1865	1915	1965	2015	2065	2115	2165	2215	2265	2315		
A	50	100	50	100	50	100	50	100	50	100	50	100	50	100	50	100	50	100	50	100	50	100	50	100	50	100	50	100	50	100	50	100	50	100	50	100	50	100	50
M	3	3	4	4	5	5	6	6	7	7	8	8	9	9	10	10	11	11	12	12	13	13	14	14	15	15	16	16	17	17	18	18	19	19	20	20	21		
N	10	10	12	12	14	14	16	16	18	18	20	20	22	22	24	24	26	26	28	28	30	30	32	32	34	34	36	36	38	38	40	40	42	42	44	44	46		
P	250	300	350	400	450	500	550	600	650	700	750	800	850	900	950	1000	1050	1100	1150	1200	1250	1300	1350	1400	1450	1500	1550	1600	1650	1700	1750	1800	1850	1900	1950	2000	2050		
KG	6.97	7.39	7.81	8.23	8.65	9.07	9.49	9.91	10.33	10.75	11.17	11.59	12.01	12.43	12.85	13.27	13.69	14.11	14.53	14.95	15.37	15.79	16.21	16.63	17.05	17.47	17.89	18.31	18.73	19.15	19.57	19.99	20.41	20.83	21.25	21.67	22.09		

RU 马达右上折 Motor Right Upper Side

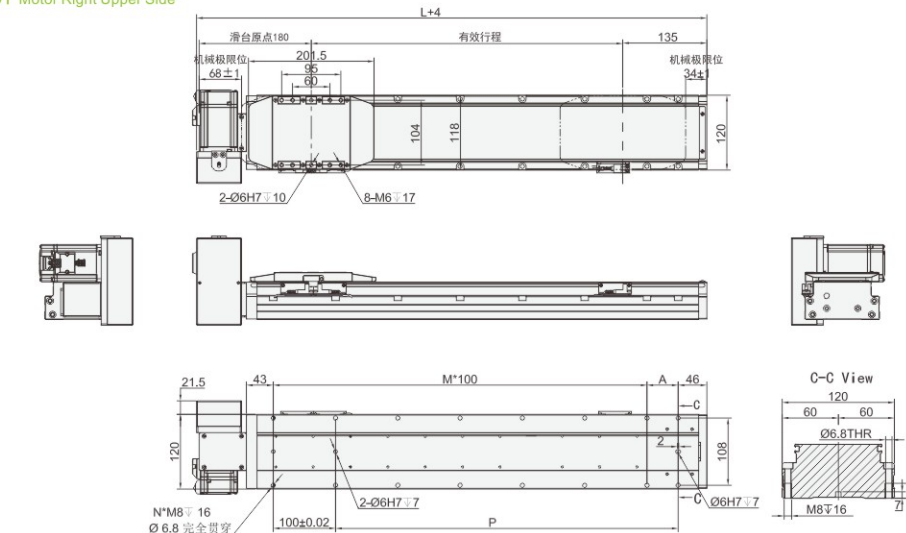

有效行程 stroke	200	250	300	350	400	450	500	550	600	650	700	750	800	850	900	950	1000	1050	1100	1150	1200	1250	1300	1350	1400	1450	1500	1550	1600	1650	1700	1750	1800	1850	1900	1950	2000		
L	515	565	615	665	715	765	815	865	915	965	1015	1065	1115	1165	1215	1265	1315	1365	1415	1465	1515	1565	1615	1665	1715	1765	1815	1865	1915	1965	2015	2065	2115	2165	2215	2265	2315		
A	50	100	50	100	50	100	50	100	50	100	50	100	50	100	50	100	50	100	50	100	50	100	50	100	50	100	50	100	50	100	50	100	50	100	50	100	50	100	50
M	3	3	4	4	5	5	6	6	7	7	8	8	9	9	10	10	11	11	12	12	13	13	14	14	15	15	16	16	17	17	18	18	19	19	20	20	21		
N	10	10	12	12	14	14	16	16	18	18	20	20	22	22	24	24	26	26	28	28	30	30	32	32	34	34	36	36	38	38	40	40	42	42	44	44	46		
P	250	300	350	400	450	500	550	600	650	700	750	800	850	900	950	1000	1050	1100	1150	1200	1250	1300	1350	1400	1450	1500	1550	1600	1650	1700	1750	1800	1850	1900	1950	2000	2050		
KG	7.21	7.63	8.05	8.47	8.89	9.31	9.73	10.15	10.57	10.99	11.41	11.83	12.25	12.67	13.09	13.51	13.93	14.35	14.77	15.19	15.61	16.03	16.45	16.87	17.29	17.71	18.13	18.55	18.97	19.39	19.81	20.23	20.65	21.07	21.49	21.91	22.33		

RT 电机直结右折 Reducer With Motor Right Side

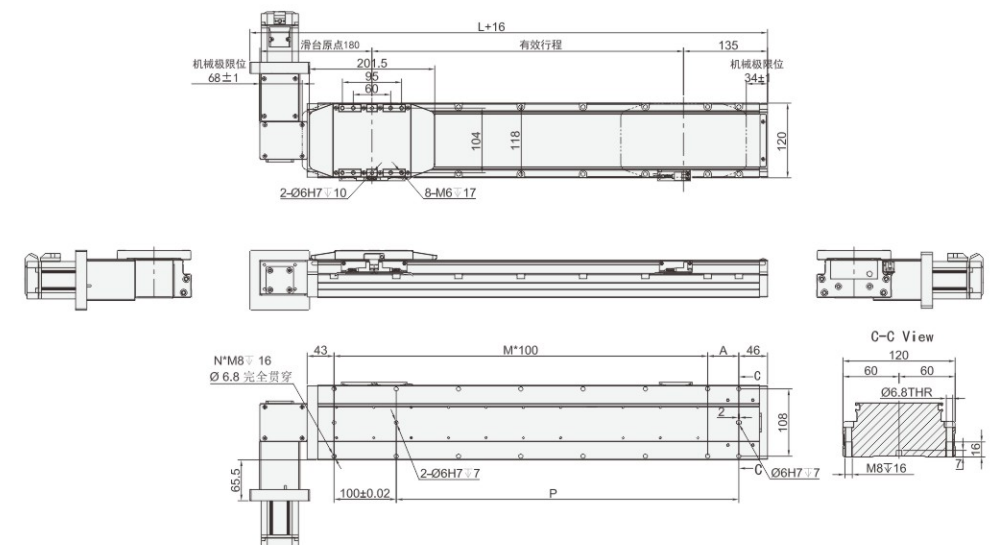

有效行程 stroke	200	250	300	350	400	450	500	550	600	650	700	750	800	850	900	950	1000	1050	1100	1150	1200	1250	1300	1350	1400	1450	1500	1550	1600	1650	1700	1750	1800	1850	1900	1950	2000		
L	515	565	615	665	715	765	815	865	915	965	1015	1065	1115	1165	1215	1265	1315	1365	1415	1465	1515	1565	1615	1665	1715	1765	1815	1865	1915	1965	2015	2065	2115	2165	2215	2265	2315		
A	50	100	50	100	50	100	50	100	50	100	50	100	50	100	50	100	50	100	50	100	50	100	50	100	50	100	50	100	50	100	50	100	50	100	50	100	50	100	50
M	3	3	4	4	5	5	6	6	7	7	8	8	9	9	10	10	11	11	12	12	13	13	14	14	15	15	16	16	17	17	18	18	19	19	20	20	21		
N	10	10	12	12	14	14	16	16	18	18	20	20	22	22	24	24	26	26	28	28	30	30	32	32	34	34	36	36	38	38	40	40	42	42	44	44	46		
P	250	300	350	400	450	500	550	600	650	700	750	800	850	900	950	1000	1050	1100	1150	1200	1250	1300	1350	1400	1450	1500	1550	1600	1650	1700	1750	1800	1850	1900	1950	2000	2050		
KG	6.97	7.39	7.81	8.23	8.65	9.07	9.49	9.91	10.33	10.75	11.17	11.59	12.01	12.43	12.85	13.27	13.69	14.11	14.53	14.95	15.37	15.79	16.21	16.63	17.05	17.47	17.89	18.31	18.73	19.15	19.57	19.99	20.41	20.83	21.25	21.67	22.09		